

Cuscinetti radiali ad una corona di sfere

Appellativi supplementari

I suffissi nell'appellativo utilizzati per identificare alcune caratteristiche dei cuscinetti radiali a sfere SKF sono i seguenti.

CN	Gioco interno radiale Normale, solitamente utilizzato insieme ad un'altra lettera che identifica un intervallo di gioco ridotto o spostato	LHT23	Grasso con addensante al litio di consistenza NLGI 2 per intervallo di temperatura da -50 a +140 °C (normale grado di riempimento)
H	Intervallo di gioco ridotto corrispondente alla metà superiore dell'intervallo di gioco originario	LT	Grasso con addensante al litio di consistenza NLGI 2 per intervallo di temperatura da -55 a +110 °C (normale grado di riempimento)
L	Intervallo di gioco ridotto corrispondente alla metà inferiore dell'intervallo di gioco originario	LT10	Grasso con addensante al litio di consistenza NLGI 2 per intervallo di temperatura da -50 a +90 °C (normale grado di riempimento)
P	Intervallo di gioco spostato che comprende la metà superiore dell'intervallo di gioco effettivo e la metà inferiore dell'intervallo di gioco più grande successivo	M	Gabbia massiccia in ottone centrata sulle sfere. La cifra successiva alla lettera M, p. es. M2, identifica esecuzioni e materiali differenti
	Le lettere su indicate si utilizzano anche insieme alle classi di gioco C2, C3, C4 e C5, per esempio C2H	MA	Gabbia massiccia in ottone, centrata sull'anello esterno
C2	Gioco radiale interno inferiore a Normale	MB	Gabbia massiccia in ottone, centrata sull'anello interno
C3	Gioco radiale interno maggiore di Normale	MT33	Grasso con addensante al litio di consistenza NLGI 3 per intervallo di temperatura da -30 a +120 °C (normale grado di riempimento)
C4	Gioco radiale interno maggiore di C3	MT47	Grasso con addensante al litio di consistenza NLGI 2 per intervallo di temperatura da -30 a +110 °C (normale grado di riempimento)
C5	Gioco radiale interno maggiore di C4	N	Scanalatura per anello elastico sull'anello esterno
DB	Due cuscinetti radiali ad una corona di sfere appaiati con disposizione ad "O"	NR	Scanalatura per anello elastico sull'anello esterno, con corrispondente anello elastico
DF	Due cuscinetti radiali ad una corona di sfere appaiati con disposizione ad "X"	N1	Un intaglio (tacca) di arresto sulla faccia dell'anello esterno
DT	Due cuscinetti radiali ad una corona di sfere appaiati con disposizione in tandem	P5	Precisione dimensionale e di rotazione secondo la classe di tolleranza 5 della norma ISO
E	Gruppo sfere rinforzato	P6	Precisione dimensionale e di rotazione secondo la classe di tolleranza 6 della norma ISO
GJN	Grasso con addensante alla poliurea di consistenza NLGI 2 per intervallo di temperatura da -30 a +150 °C (normale grado di riempimento)	P52	P5 + C2
GXN	Grasso con addensante alla poliurea di consistenza NLGI 2 per intervallo di temperatura da -40 a +150 °C (normale grado di riempimento)	P62	P6 + C2
HT	Grasso con addensante alla poliurea di consistenza NLGI 2 per intervallo di temperatura da -40 a +150 °C (normale grado di riempimento)	P63	P6 + C3
J	Gabbia stampata in acciaio, centrata sulle sfere	RS1	Guarnizione strisciante in gomma acrilonitrilbutadiene (NBR) con rinforzo in lamiera stampata, su un lato del cuscinetto
		2RS1	Guarnizione strisciante RS1 su ambo i lati del cuscinetto

RSH	Guarnizione strisciante in gomma acrilonitrilbutadiene (NBR) con rinforzo in lamiera stampata, su un lato del cuscinetto	ZNR	Schermo in lamiera stampata su un lato del cuscinetto e scanalatura per anello elastico sull'anello esterno con corrispondente anello elastico sul lato opposto dello schermo
2RSH	Guarnizione strisciante RSH su ambo i lati del cuscinetto	2ZNR	Schermo Z su ambo i lati del cuscinetto e scanalatura per anello elastico sull'anello esterno, con corrispondente anello elastico
RSL	Guarnizione strisciante a basso attrito in gomma acrilonitrilbutadiene (NBR) con rinforzo in lamiera stampata, su un lato del cuscinetto		
2RSL	Guarnizione strisciante RSL a basso attrito su ambo i lati del cuscinetto		
RZ	Guarnizione a basso attrito in gomma acrilonitrilbutadiene (NBR) con rinforzo in lamiera stampata, su un lato del cuscinetto		
2RZ	Guarnizione a basso attrito RZ su ambo i lati del cuscinetto		
TH	Gabbia massiccia in tela rinforzata con resina fenolica del tipo a scatto, centrata sulle sfere		
TN	Gabbia stampata ad iniezione in poliammide del tipo a scatto, centrata sulle sfere		
TNH	Gabbia stampata ad iniezione in polieterechetone (PEEK) rinforzata con fibra di vetro del tipo a scatto, centrata sulle sfere		
TN9	Gabbia stampata ad iniezione in poliammide 6,6 rinforzata con fibre di vetro, del tipo a scatto, centrata sulle sfere		
VL0241	Superficie esterna dell'anello esterno rivestita di ossido di alluminio per offrire una resistenza elettrica fino a 1 000 V DC		
VL2071	Superficie esterna dell'anello interno rivestita di ossido di alluminio per offrire una resistenza elettrica fino a 1 000 V DC		
WT	Grasso con addensante alla poliurea di consistenza NLGI 2-3 per un intervallo di temperatura da -40 a +160 °C (normale grado di riempimento)		
Y	Gabbia stampata in ottone, centrata sulle sfere		
Z	Schermo in lamiera stampata su un lato del cuscinetto		
2Z	Schermo Z su entrambi i lati del cuscinetto		

Cuscinetti radiali ad una corona di sfere d 3 – 10 mm

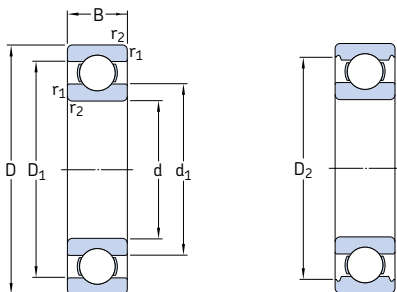

Dimensioni principali			Coeff. di carico		Carico limite di fatica P_u	Velocità di base		Massa	Appellativo
d	D	B	C dinam.	C_0 stat.		Velocità di referenza	Velocità limite		
mm			kN		kN	giri/min.	kg	-	
3	10	4	0,54	0,18	0,007	130 000	80 000	0,0015	623
4	9	2,5	0,54	0,18	0,007	140 000	85 000	0,0007	618/4
	11	4	0,715	0,232	0,010	130 000	80 000	0,0017	619/4
	12	4	0,806	0,28	0,012	120 000	75 000	0,0021	604
	13	5	0,936	0,29	0,012	110 000	67 000	0,0031	624
	16	5	1,11	0,38	0,016	95 000	60 000	0,0054	634
5	11	3	0,637	0,255	0,011	120 000	75 000	0,0012	618/5
	13	4	0,884	0,34	0,014	110 000	67 000	0,0025	619/5
	16	5	1,14	0,38	0,016	95 000	60 000	0,0050	* 625
	19	6	2,34	0,95	0,04	80 000	50 000	0,0090	* 635
6	13	3,5	0,884	0,345	0,015	110 000	67 000	0,0020	618/6
	15	5	1,24	0,475	0,02	100 000	63 000	0,0039	619/6
	19	6	2,34	0,95	0,04	80 000	50 000	0,0084	* 626
7	14	3,5	0,956	0,4	0,017	100 000	63 000	0,0022	618/7
	17	5	1,48	0,56	0,024	90 000	56 000	0,0049	619/7
	19	6	2,34	0,95	0,04	85 000	53 000	0,0075	* 607
	22	7	3,45	1,37	0,057	70 000	45 000	0,013	* 627
8	16	4	1,33	0,57	0,024	90 000	56 000	0,0030	618/8
	19	6	1,9	0,735	0,031	80 000	50 000	0,0071	619/8
	22	7	3,45	1,37	0,057	75 000	48 000	0,012	* 608
	24	8	3,9	1,66	0,071	63 000	40 000	0,017	* 628
9	17	4	1,43	0,64	0,027	85 000	53 000	0,0034	618/9
	20	6	2,08	0,865	0,036	80 000	48 000	0,0076	619/9
	24	7	3,9	1,66	0,071	70 000	43 000	0,014	* 609
	26	8	4,75	1,96	0,083	60 000	38 000	0,020	* 629
10	19	5	1,38	0,585	0,025	80 000	48 000	0,0055	61800
	22	6	2,08	0,85	0,036	75 000	45 000	0,010	61900
	26	8	4,75	1,96	0,083	67 000	40 000	0,019	* 6000
	28	8	4,62	1,96	0,083	63 000	40 000	0,022	16100
	30	9	5,4	2,36	0,1	56 000	34 000	0,032	* 6200
	35	11	8,52	3,4	0,143	50 000	32 000	0,053	* 6300

* Cuscinetto SKF Explorer

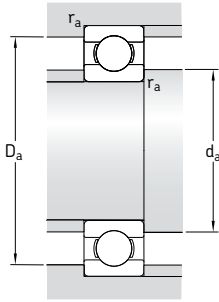

Dimensioni					Dimensioni delle parti che accolgono il cuscinetto			Elementi per il calcolo	
d	d ₁	D ₁	D ₂	r _{1,2} min	d _a min	D _a max	r _a max	k _r	f ₀
mm	-	-	-	-	mm	-	-	-	-
3	5,2	7,5	8,2	0,15	4,2	8,8	0,1	0,025	7,5
4	5,2	7,5	-	0,1	4,6	8,4	0,1	0,015	10
	5,9	9	9,8	0,15	4,8	10,2	0,1	0,02	9,9
	6,1	9	-	0,2	5,4	10,6	0,2	0,025	10
	6,7	10,3	11,2	0,2	5,8	11,2	0,2	0,025	10
	8,4	12	13,3	0,3	6,4	13,6	0,3	0,03	8,4
5	6,8	9,3	-	0,15	5,8	10,2	0,1	0,015	11
	7,6	10,8	11,4	0,2	6,4	11,6	0,2	0,02	11
	8,4	12	13,3	0,3	7,4	13,6	0,3	0,025	8,4
	10,7	15,3	16,5	0,3	7,4	16,6	0,3	0,03	13
6	7,9	11,2	-	0,15	6,8	12,2	0,1	0,015	11
	8,6	12,4	13,3	0,2	7,4	13,6	0,2	0,02	10
	11,1	15,2	16,5	0,3	8,4	16,6	0,3	0,025	13
7	8,9	12,2	-	0,15	7,8	13,2	0,1	0,015	11
	9,8	14,2	15,2	0,3	9	15	0,3	0,02	10
	11,1	15,2	16,5	0,3	9	17	0,3	0,025	13
	12,2	17,6	19,2	0,3	9,4	19,6	0,3	0,025	12
8	10,1	14	-	0,2	9,4	14,6	0,2	0,015	11
	11,1	16,1	19	0,3	10	17	0,3	0,02	10
	12,1	17,6	19,2	0,3	10	20	0,3	0,025	12
	14,5	19,8	20,6	0,3	10,4	21,6	0,3	0,025	13
9	11,1	15	-	0,2	10,4	15,6	0,2	0,015	11
	12	17	17,9	0,3	11	18	0,3	0,02	11
	14,4	19,8	21,2	0,3	11	22	0,3	0,025	13
	14,8	21,2	22,6	0,3	11,4	23,6	0,3	0,025	12
10	12,6	16,4	-	0,3	12	17	0,3	0,015	9,4
	13	18,1	19	0,3	12	20	0,3	0,02	9,3
	14,8	21,2	22,6	0,3	12	24	0,3	0,025	12
	16,7	23,4	24,8	0,6	14,2	23,8	0,3	0,025	13
	17	23,2	24,8	0,6	14,2	25,8	0,6	0,025	13
	17,5	26,9	28,7	0,6	14,2	30,8	0,6	0,03	11

Cuscinetti radiali ad una corona di sfere d 12 – 22 mm

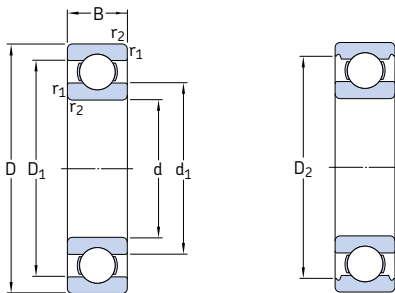

Dimensioni principali			Coeff. di carico dinam. stat.		Carico limite di fatica P_u	Velocità di base		Massa	Appellativo
d	D	B	C	C_0		Velocità di refe- renza	Velocità limite		
mm			kN		kN	giri/min.	kg	-	
12	21	5	1,43	0,67	0,028	70 000	43 000	0,0063	61801
	24	6	2,25	0,98	0,043	67 000	40 000	0,011	61901
	28	8	5,4	2,36	0,10	60 000	38 000	0,022	* 6001
	30	8	5,07	2,36	0,10	56 000	34 000	0,023	16101
	32	10	7,28	3,1	0,132	50 000	32 000	0,037	* 6201
	37	12	10,1	4,15	0,176	45 000	28 000	0,060	* 6301
15	24	5	1,56	0,8	0,034	60 000	38 000	0,0074	61802
	28	7	4,36	2,24	0,095	56 000	34 000	0,016	61902
	32	8	5,85	2,85	0,12	50 000	32 000	0,025	* 16002
	32	9	5,85	2,85	0,12	50 000	32 000	0,030	* 6002
	35	11	8,06	3,75	0,16	43 000	28 000	0,045	* 6202
	42	13	11,9	5,4	0,228	38 000	24 000	0,082	* 6302
17	26	5	1,68	0,93	0,039	56 000	34 000	0,0082	61803
	30	7	4,62	2,55	0,108	50 000	32 000	0,018	61903
	35	8	6,37	3,25	0,137	45 000	28 000	0,032	* 16003
	35	10	6,37	3,25	0,137	45 000	28 000	0,039	* 6003
	40	9	9,56	4,75	0,2	38 000	24 000	0,048	98203
	40	12	9,95	4,75	0,2	38 000	24 000	0,065	* 6203
	40	12	11,4	5,4	0,228	38 000	24 000	0,064	6203 ETN9
	47	14	14,3	6,55	0,275	34 000	22 000	0,12	* 6303
	62	17	22,9	10,8	0,455	28 000	18 000	0,27	6403
	20	32	7	4,03	2,32	0,104	45 000	28 000	0,018
37		9	6,37	3,65	0,156	43 000	26 000	0,038	61904
42		8	7,28	4,05	0,173	38 000	24 000	0,050	* 16004
42		9	7,93	4,5	0,19	38 000	24 000	0,051	98204 Y
42		12	9,95	5	0,212	38 000	24 000	0,069	* 6004
47		14	13,5	6,55	0,28	32 000	20 000	0,11	* 6204
47		14	15,6	7,65	0,325	32 000	20 000	0,096	6204 ETN9
52		15	16,8	7,8	0,335	30 000	19 000	0,14	* 6304
52		15	18,2	9	0,38	30 000	19 000	0,14	6304 ETN9
72		19	30,7	15	0,64	24 000	15 000	0,40	6404
22	50	14	14	7,65	0,325	30 000	19 000	0,12	62/22
	56	16	18,6	9,3	0,39	28 000	18 000	0,18	63/22

* Cuscinetto SKF Explorer

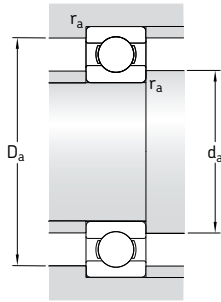

Dimensioni					Dimensioni delle parti che accolgono il cuscinetto			Elementi per il calcolo		
d	d ₁	D ₁	D ₂	r _{1,2} min	d _a min	D _a max	r _a max	k _r	f ₀	
mm					mm			-		
12	15	18,2	-	0,3	14	19	0,3	0,015	9,7	
	15,5	20,6	21,4	0,3	14	22	0,3	0,02	9,7	
	17	23,2	24,8	0,3	14	26	0,3	0,025	13	
	16,7	23,4	24,8	0,3	14,4	27,6	0,3	0,025	13	
	18,5	25,7	27,4	0,6	16,2	27,8	0,6	0,025	12	
	19,5	29,5	31,5	1	17,6	31,4	1	0,03	11	
15	17,9	21,1	-	0,3	17	22	0,3	0,015	10	
	18,4	24,7	25,8	0,3	17	26	0,3	0,02	14	
	20,2	27	28,2	0,3	17	30	0,3	0,02	14	
	20,5	26,7	28,2	0,3	17	30	0,3	0,025	14	
	21,7	29	30,4	0,6	19,2	30,8	0,6	0,025	13	
	23,7	33,7	36,3	1	20,6	36,4	1	0,03	12	
	17	20,2	23,2	-	0,3	19	24	0,3	0,015	10
20,4		26,7	27,8	0,3	19	28	0,3	0,02	15	
22,7		29,5	31,2	0,3	19	33	0,3	0,02	14	
23		29,2	31,4	0,3	19	33	0,3	0,025	14	
24,5		32,7	-	0,6	21,2	35,8	0,6	0,025	13	
24,5		32,7	35	0,6	21,2	35,8	0,6	0,025	13	
23,9		33,5	-	0,6	21,2	35,8	0,6	0,03	12	
26,5		37,4	39,7	1	22,6	41,4	1	0,03	12	
32,4		46,6	-	1,1	23,5	55,5	1	0,035	11	
20		24	28,3	-	0,3	22	30	0,3	0,015	15
	25,6	31,4	32,8	0,3	22	35	0,3	0,02	15	
	27,3	34,6	-	0,3	22	40	0,3	0,02	15	
	27,4	36	36,2	0,6	23,2	38,8	0,6	0,025	14	
	27,2	34,8	37,2	0,6	23,2	38,8	0,6	0,025	14	
	28,8	38,5	40,6	1	25,6	41,4	1	0,025	13	
	28,2	39,6	-	1	25,6	41,4	1	0,025	12	
	30,4	41,6	44,8	1,1	27	45	1	0,03	12	
	30,2	42,6	-	1,1	27	45	1	0,03	12	
	37,1	54,8	-	1,1	29	63	1	0,035	11	
	22	32,2	41,8	44	1	27,6	44,4	1	0,025	14
		32,9	45,3	-	1,1	29	47	1	0,03	12

Cuscinetti radiali ad una corona di sfere d 25 – 35 mm

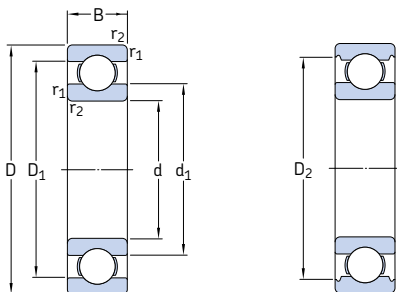

Dimensioni principali			Coeff. di carico		Carico limite di fatica P_u	Velocità di base		Massa	Appellativo	
d	D	B	C dinam.	C_0 stat.		Velocità di referenza	Velocità limite			
mm			kN		kN	giri/min.	kg	-		
25	37	7	4,36	2,6	0,125	38 000	24 000	0,022	61805	
	42	9	7,02	4,3	0,193	36 000	22 000	0,045	61905	
	47	8	8,06	4,75	0,212	32 000	20 000	0,060	* 16005	
	47	12	11,9	6,55	0,275	32 000	20 000	0,080	* 6005	
	52	9	10,6	6,55	0,28	28 000	18 000	0,078	98205	
	52	15	14,8	7,8	0,335	28 000	18 000	0,13	* 6205	
	52	15	17,8	9,8	0,40	28 000	18 000	0,12	6205 ETN9	
	62	17	23,4	11,6	0,49	24 000	16 000	0,23	* 6305	
	62	17	26	13,4	0,57	24 000	16 000	0,21	6305 ETN9	
	80	21	35,8	19,3	0,82	20 000	13 000	0,53	6405	
	28	58	16	16,8	9,5	0,405	26 000	16 000	0,18	62/28
		68	18	25,1	13,7	0,585	22 000	14 000	0,29	63/28
30	42	7	4,49	2,9	0,146	32 000	20 000	0,027	61806	
	47	9	7,28	4,55	0,212	30 000	19 000	0,051	61906	
	55	9	11,9	7,35	0,31	28 000	17 000	0,085	* 16006	
	55	13	13,8	8,3	0,355	28 000	17 000	0,12	* 6006	
	62	10	15,9	10,2	0,44	22 000	14 000	0,12	98206	
	62	16	20,3	11,2	0,48	24 000	15 000	0,20	* 6206	
	62	16	23,4	12,9	0,54	24 000	15 000	0,19	6206 ETN9	
	72	19	29,6	16	0,67	20 000	13 000	0,35	* 6306	
	72	19	32,5	17,3	0,74	22 000	14 000	0,33	6306 ETN9	
	90	23	43,6	23,6	1,00	18 000	11 000	0,74	6406	
35	47	7	4,75	3,2	0,17	28 000	18 000	0,030	61807	
	55	10	9,56	6,8	0,29	26 000	16 000	0,080	61907	
	62	9	13	8,15	0,38	24 000	15 000	0,11	* 16007	
	62	14	16,8	10,2	0,44	24 000	15 000	0,16	* 6007	
	72	17	27	15,3	0,66	20 000	13 000	0,29	* 6207	
	72	17	31,2	17,6	0,75	20 000	13 000	0,27	6207 ETN9	
	80	21	35,1	19	0,82	19 000	12 000	0,46	* 6307	
	100	25	55,3	31	1,29	16 000	10 000	0,95	6407	

* Cuscinetto SKF Explorer

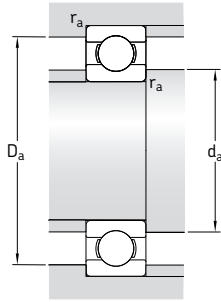

Dimensioni					Dimensioni delle parti che accolgono il cuscinetto			Elementi per il calcolo		
d	d_1	D_1	D_2	$r_{1,2}$ min	d_a min	D_a max	r_a max	k_r	f_0	
mm	-	-	-	-	mm	-	-	-	-	
25	28,5	33,3	-	0,3	27	35	0,3	0,015	14	
	30,2	36,8	37,8	0,3	27	40	0,3	0,02	15	
	33,3	40,7	-	0,3	27	45	0,3	0,02	15	
	32	40	42,2	0,6	28,2	43,8	0,6	0,025	14	
	34,5	44	-	0,6	28,2	48,8	0,6	0,025	15	
	34,4	44	46,3	1	30,6	46,4	1	0,025	14	
	33,1	44,5	-	1	30,6	46,4	1	0,025	13	
	36,6	50,4	52,7	1,1	32	55	1	0,03	12	
	36,4	51,7	-	1,1	32	55	1	0,03	12	
	45,4	62,9	-	1,5	34	71	1,5	0,035	12	
	28	37	49,2	-	1	33,6	52,4	1	0,025	14
		41,7	56	-	1,1	35	61	1	0,03	13
30	33,7	38,5	-	0,3	32	40	0,3	0,015	14	
	35,2	41,8	42,8	0,3	32	45	0,3	0,02	14	
	37,7	47,3	-	0,3	32	53	0,3	0,02	15	
	38,2	46,8	49	1	34,6	50,4	1	0,025	15	
	42,9	54,4	-	0,6	33,2	58,8	0,6	0,025	14	
	40,4	51,6	54,1	1	35,6	56,4	1	0,025	14	
	39,5	52,9	-	1	35,6	56,4	1	0,025	13	
	44,6	59,1	61,9	1,1	37	65	1	0,03	13	
	42,5	59,7	-	1,1	37	65	1	0,03	12	
	50,3	69,7	-	1,5	41	79	1,5	0,035	12	
35	38,7	43,5	-	0,3	37	45	0,3	0,015	14	
	41,6	48,4	-	0,6	38,2	51,8	0,6	0,02	14	
	44,1	53	-	0,3	37	60	0,3	0,02	14	
	43,8	53,3	55,6	1	39,6	57,4	1	0,025	15	
	46,9	60	62,7	1,1	42	65	1	0,025	14	
	46,1	61,7	-	1,1	42	65	1	0,025	13	
	49,6	65,4	69,2	1,5	44	71	1,5	0,03	13	
	57,4	79,5	-	1,5	46	89	1,5	0,035	12	

Cuscinetti radiali ad una corona di sfere
d 40 – 60 mm

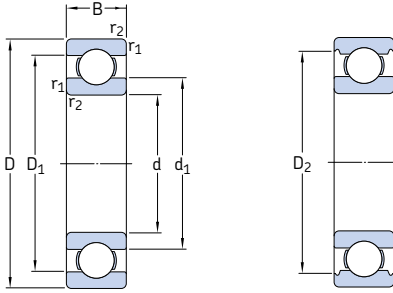

Dimensioni principali			Coeff. di carico.		Carico limite di fatica P_u	Velocità di base		Massa	Appellativo
d	D	B	dinam. C	stat. C_0		Velocità di referenza	Velocità limite		
mm			kN		kN	giri/min.		kg	–
40	52	7	4,94	3,45	0,19	26 000	16 000	0,034	61808
	62	12	13,8	10	0,43	24 000	14 000	0,12	61908
	68	9	13,8	9,15	0,44	22 000	14 000	0,13	* 16008
	68	15	17,8	11,6	0,49	22 000	14 000	0,19	* 6008
	80	18	32,5	19	0,80	18 000	11 000	0,37	* 6208
	80	18	35,8	20,8	0,88	18 000	11 000	0,34	6208 ETN9
	90	23	42,3	24	1,02	17 000	11 000	0,63	* 6308
	110	27	63,7	36,5	1,53	14 000	9 000	1,25	6408
45	58	7	6,63	6,1	0,26	22 000	14 000	0,040	61809
	68	12	14	10,8	0,47	20 000	13 000	0,14	61909
	75	10	16,5	10,8	0,52	20 000	12 000	0,17	* 16009
	75	16	22,1	14,6	0,64	20 000	12 000	0,25	* 6009
	85	19	35,1	21,6	0,92	17 000	11 000	0,41	* 6209
	100	25	55,3	31,5	1,34	15 000	9 500	0,83	* 6309
	120	29	76,1	45	1,90	13 000	8 500	1,55	6409
	50	65	7	6,76	6,8	0,285	20 000	13 000	0,052
72		12	14,6	11,8	0,50	19 000	12 000	0,14	61910
80		10	16,8	11,4	0,56	18 000	11 000	0,18	* 16010
80		16	22,9	16	0,71	18 000	11 000	0,26	* 6010
90		20	37,1	23,2	0,98	15 000	10 000	0,46	* 6210
110		27	65	38	1,6	13 000	8 500	1,05	* 6310
130		31	87,1	52	2,2	12 000	7 500	1,9	6410
55		72	9	9,04	8,8	0,38	19 000	12 000	0,083
	80	13	16,5	14	0,60	17 000	11 000	0,19	61911
	90	11	20,3	14	0,70	16 000	10 000	0,26	* 16011
	90	18	29,6	21,2	0,90	16 000	10 000	0,39	* 6011
	100	21	46,2	29	1,25	14 000	9 000	0,61	* 6211
	120	29	74,1	45	1,90	12 000	8 000	1,35	* 6311
	140	33	99,5	62	2,60	11 000	7 000	2,3	6411
	60	78	10	11,9	11,4	0,49	17 000	11 000	0,11
85		13	16,5	14,3	0,60	16 000	10 000	0,20	61912
95		11	20,8	15	0,74	15 000	9 500	0,28	* 16012
95		18	30,7	23,2	0,98	15 000	9 500	0,42	* 6012
110		22	55,3	36	1,53	13 000	8 000	0,78	* 6212
130		31	85,2	52	2,20	11 000	7 000	1,7	* 6312
150		35	108	69,5	2,90	10 000	6 300	2,75	6412

* Cuscinetto SKF Explorer

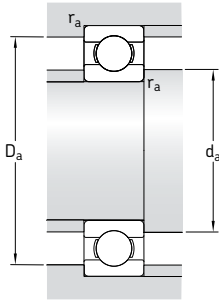

Dimensioni					Dimensioni delle parti che accolgono il cuscinetto			Elementi per il calcolo	
d	d ₁	D ₁	D ₂	r _{1,2} min	d _a min	D _a max	r _a max	k _r	f ₀
mm					mm			-	
40	43,7	48,5	-	0,3	42	50	0,3	0,015	14
	46,9	55,1	-	0,6	43,2	58,8	0,6	0,02	16
	49,4	58,6	-	0,3	42	66	0,3	0,02	14
	49,3	58,8	61,1	1	44,6	63,4	1	0,025	15
	52,6	67,4	69,8	1,1	47	73	1	0,025	14
	52	68,8	-	1,1	47	73	1	0,025	13
	56,1	73,8	77,7	1,5	49	81	1,5	0,03	13
	62,8	87	-	2	53	97	2	0,035	12
45	49,1	53,9	-	0,3	47	56	0,3	0,015	17
	52,4	60,6	-	0,6	48,2	64,8	0,6	0,02	16
	55	65,4	-	0,6	48,2	71,8	0,6	0,02	14
	54,8	65,3	67,8	1	50,8	69,2	1	0,025	15
	57,6	72,4	75,2	1,1	52	78	1	0,025	14
	62,2	82,7	86,7	1,5	54	91	1,5	0,03	13
	68,9	95,8	-	2	58	107	2	0,035	12
	50	55,1	59,9	-	0,3	52	63	0,3	0,015
56,9		65,1	-	0,6	53,2	68,8	0,6	0,02	16
60		70	-	0,6	53,2	76,8	0,6	0,02	14
59,8		70,3	72,8	1	54,6	75,4	1	0,025	15
62,5		77,4	81,6	1,1	57	83	1	0,025	14
68,8		91,1	95,2	2	61	99	2	0,03	13
75,5		104	-	2,1	64	116	2	0,035	12
55		60,6	66,4	-	0,3	57	70	0,3	0,015
	63,2	71,8	-	1	59,6	75,4	1	0,02	16
	67	78,1	-	0,6	58,2	86,8	0,6	0,02	15
	66,3	78,7	81,5	1,1	61	84	1	0,025	15
	69,1	85,8	89,4	1,5	64	91	1,5	0,025	14
	75,3	99,5	104	2	66	109	2	0,03	13
	81,6	113	-	2,1	69	126	2	0,035	12
	60	65,6	72,4	-	0,3	62	76	0,3	0,015
68,2		76,8	-	1	64,6	80,4	1	0,02	16
72		83	-	0,6	63,2	91,8	0,6	0,02	14
71,3		83,7	86,5	1,1	66	89	1	0,025	16
75,5		94,6	98	1,5	69	101	1,5	0,025	14
81,9		108	112	2,1	72	118	2	0,03	13
88,1		122	-	2,1	74	136	2	0,035	12

Cuscinetti radiali ad una corona di sfere d 65 – 85 mm

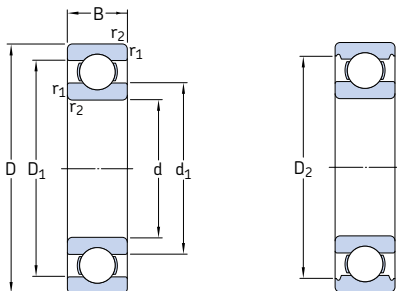

Dimensioni principali			Coeff. di carico		Carico limite di fatica P_u	Velocità di base		Massa	Appellativo
d	D	B	C dinam.	C_0 stat.		Velocità di referenza	Velocità limite		
mm			kN		kN	giri/min.		kg	–
65	85	10	12,4	12,7	0,54	16 000	10 000	0,13	61813
	90	13	17,4	16	0,68	15 000	9 500	0,22	61913
	100	11	22,5	16,6	0,83	14 000	9 000	0,30	* 16013
	100	18	31,9	25	1,06	14 000	9 000	0,44	* 6013
	120	23	58,5	40,5	1,73	12 000	7 500	0,99	* 6213
	140	33	97,5	60	2,5	10 000	6 700	2,10	* 6313
	160	37	119	78	3,15	9 500	6 000	3,30	6413
70	90	10	12,4	13,2	0,56	15 000	9 000	0,14	61814
	100	16	23,8	21,2	0,9	14 000	8 500	0,35	61914
	110	13	29,1	25	1,06	13 000	8 000	0,43	* 16014
	110	20	39,7	31	1,32	13 000	8 000	0,60	* 6014
	125	24	63,7	45	1,9	11 000	7 000	1,05	* 6214
	150	35	111	68	2,75	9 500	6 300	2,50	* 6314
	180	42	143	104	3,9	8 500	5 300	4,85	6414
75	95	10	12,7	14,3	0,61	14 000	8 500	0,15	61815
	105	16	24,2	19,3	0,965	13 000	8 000	0,37	61915
	110	12	28,6	27	1,14	13 000	8 000	0,38	16115
	115	13	30,2	27	1,14	12 000	7 500	0,46	* 16015
	115	20	41,6	33,5	1,43	12 000	7 500	0,64	* 6015
	130	25	68,9	49	2,04	10 000	6 700	1,20	* 6215
	160	37	119	76,5	3	9 000	5 600	3,00	* 6315
	190	45	153	114	4,15	8 000	5 000	6,80	6415
80	100	10	13	15	0,64	13 000	8 000	0,15	61816
	110	16	25,1	20,4	1,02	12 000	7 500	0,40	61916
	125	14	35,1	31,5	1,32	11 000	7 000	0,60	* 16016
	125	22	49,4	40	1,66	11 000	7 000	0,85	* 6016
	140	26	72,8	55	2,2	9 500	6 000	1,40	* 6216
	170	39	130	86,5	3,25	8 500	5 300	3,60	* 6316
	200	48	163	125	4,5	7 500	4 800	8,00	6416
85	110	13	19,5	20,8	0,88	12 000	7 500	0,27	61817
	120	18	31,9	30	1,25	11 000	7 000	0,55	61917
	130	14	35,8	33,5	1,37	11 000	6 700	0,63	* 16017
	130	22	52	43	1,76	11 000	6 700	0,89	* 6017
	150	28	87,1	64	2,5	9 000	5 600	1,80	* 6217
	180	41	140	96,5	3,55	8 000	5 000	4,25	* 6317
	210	52	174	137	4,75	7 000	4 500	9,50	6417

* Cuscinetto SKF Explorer

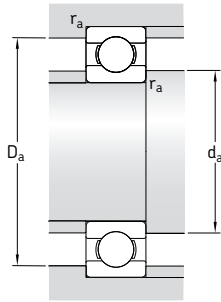

Dimensioni					Dimensioni delle parti che accolgono il cuscinetto			Elementi per il calcolo	
d	d ₁	D ₁	D ₂	r _{1,2} min	d _a min	D _a max	r _a max	k _r	f ₀
mm					mm			-	
65	71,6	78,4	-	0,6	68,2	81,8	0,6	0,015	17
	73,2	81,8	-	1	69,6	85,4	1	0,02	17
	76,5	88,4	-	0,6	68,2	96,8	0,6	0,02	16
	76,3	88,7	91,5	1,1	71	94	1	0,025	16
	83,3	102	106	1,5	74	111	1,5	0,025	15
	88,4	116	121	2,1	77	128	2	0,03	13
	94	131	-	2,1	79	146	2	0,035	12
70	76,6	83,4	-	0,6	73,2	86,8	0,6	0,015	17
	79,7	90,3	-	1	74,6	95,4	1	0,02	16
	83,3	96,8	-	0,6	73,2	106	0,6	0,02	16
	82,9	97,2	99,9	1,1	76	104	1	0,025	16
	87,1	108	111	1,5	79	116	1,5	0,025	15
	95	125	130	2,1	82	138	2	0,03	13
	104	146	-	3	86	164	2,5	0,035	12
75	81,6	88,4	-	0,6	78,2	91,8	0,6	0,015	17
	84,7	95,3	-	1	79,6	100	1	0,02	14
	88,3	102	-	0,6	77	108	0,3	0,02	16
	88,3	102	-	0,6	78,2	111	0,6	0,02	16
	87,9	102	105	1,1	81	109	1	0,025	16
	92,1	113	117	1,5	84	121	1,5	0,025	15
	101	133	138	2,1	87	148	2	0,03	13
	110	154	-	3	91	174	2,5	0,035	12
80	86,6	93,4	-	0,6	83,2	96,8	0,6	0,015	17
	89,8	100	102	1	84,6	105	1	0,02	14
	95,3	110	-	0,6	83,2	121	0,6	0,02	16
	94,4	111	114	1,1	86	119	1	0,025	16
	101	122	127	2	91	129	2	0,025	15
	108	142	147	2,1	92	158	2	0,03	13
	117	163	-	3	96	184	2,5	0,035	12
	85	93,2	102	-	1	89,6	105	1	0,015
96,4		109	-	1,1	91	114	1	0,02	16
100		115	-	0,6	88,2	126	0,6	0,02	16
99,4		116	119	1,1	92	123	1	0,025	16
106		130	134	2	96	139	2	0,025	15
115		151	155	3	99	166	2,5	0,03	13
123		171	-	4	105	190	3	0,035	12

Cuscinetti radiali ad una corona di sfere d 90 – 110 mm

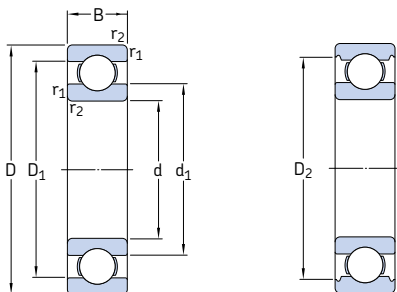

Dimensioni principali			Coeff. di carico		Carico limite di fatica P_u	Velocità di base		Massa	Appellativo
d	D	B	C	stat. C_0		Velocità di referenza	Velocità limite		
mm			kN		kN	giri/min.		kg	–
90	115	13	19,5	22	0,915	11 000	7 000	0,28	61818
	125	18	33,2	31,5	1,23	11 000	6 700	0,59	61918
	140	16	43,6	39	1,56	10 000	6 300	0,85	* 16018
	140	24	60,5	50	1,96	10 000	6 300	1,15	* 6018
	160	30	101	73,5	2,8	8 500	5 300	2,15	* 6218
	190	43	151	108	3,8	7 500	4 800	4,90	* 6318
	225	54	186	150	5	6 700	4 300	11,5	6418
95	120	13	19,9	22,8	0,93	11 000	6 700	0,30	61819
	130	18	33,8	33,5	1,43	10 000	6 300	0,61	61919
	145	16	44,8	41,5	1,63	9 500	6 000	0,89	* 16019
	145	24	63,7	54	2,08	9 500	6 000	1,20	* 6019
	170	32	114	81,5	3	8 000	5 000	2,60	* 6219
	200	45	159	118	4,15	7 000	4 500	5,65	* 6319
100	125	13	19,9	24	0,95	10 000	6 300	0,31	61820
	140	20	42,3	41	1,63	9 500	6 000	0,83	61920
	150	16	46,2	44	1,73	9 500	5 600	0,91	* 16020
	150	24	63,7	54	2,04	9 500	5 600	1,25	* 6020
	180	34	127	93	3,35	7 500	4 800	3,15	* 6220
	215	47	174	140	4,75	6 700	4 300	7,00	6320
105	130	13	20,8	19,6	1	10 000	6 300	0,32	61821
	145	20	44,2	44	1,7	9 500	5 600	0,87	61921
	160	18	54	51	1,86	8 500	5 300	1,20	* 16021
	160	26	76,1	65,5	2,4	8 500	5 300	1,60	* 6021
	190	36	140	104	3,65	7 000	4 500	3,70	* 6221
	225	49	182	153	5,1	6 300	4 000	8,25	6321
110	140	16	28,1	26	1,25	9 500	5 600	0,60	61822
	150	20	43,6	45	1,66	9 000	5 600	0,90	61922
	170	19	60,2	57	2,04	8 000	5 000	1,45	* 16022
	170	28	85,2	73,5	2,4	8 000	5 000	1,95	* 6022
	200	38	151	118	4	6 700	4 300	4,35	* 6222
	240	50	203	180	5,7	6 000	3 800	9,55	6322

* Cuscinetto SKF Explorer

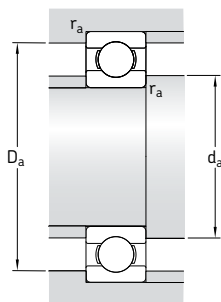

Dimensioni					Dimensioni delle parti che accolgono il cuscinetto			Elementi per il calcolo	
d	d ₁	D ₁	D ₂	r _{1,2} min	d _a min	D _a max	r _a max	k _r	f ₀
mm	~	-	-		mm			-	
90	98,2	107	-	1	94,6	110	1	0,015	17
	101	114	117	1,1	96	119	1	0,02	16
	107	123	-	1	94,6	135	1	0,02	16
	106	124	128	1,5	97	133	1,5	0,025	16
	113	138	143	2	101	149	2	0,025	15
	121	159	164	3	104	176	2,5	0,03	13
	132	181	-	4	110	205	3	0,035	12
95	103	112	-	1	99,6	115	1	0,015	17
	106	119	122	1,1	101	124	1	0,02	17
	112	128	-	1	99,6	140	1	0,02	16
	111	129	133	1,5	102	138	1,5	0,025	16
	118	146	151	2,1	107	158	2	0,025	14
	128	167	172	3	109	186	2,5	0,03	13
100	108	117	-	1	105	120	1	0,015	17
	113	127	-	1,1	106	134	1	0,02	16
	116	134	-	1	105	145	1	0,02	17
	116	134	138	1,5	107	143	1,5	0,025	16
	125	155	160	2,1	112	168	2	0,025	14
	136	179	184	3	114	201	2,5	0,03	13
	105	112	123	-	1	110	125	1	0,015
118		132	-	1,1	111	139	1	0,02	17
123		142	-	1	110	155	1	0,02	16
123		143	147	2	116	149	2	0,025	16
131		163	167	2,1	117	178	2	0,025	14
142		188	-	3	119	211	2,5	0,03	13
110		119	131	-	1	115	135	1	0,015
	123	137	-	1,1	116	144	1	0,02	17
	130	150	-	1	115	165	1	0,02	16
	129	151	155	2	119	161	2	0,025	16
	138	172	177	2,1	122	188	2	0,025	14
	150	200	-	3	124	226	2,5	0,03	13

Cuscinetti radiali ad una corona di sfere d 120 – 170 mm

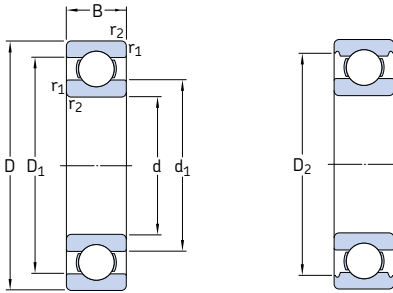

Dimensioni principali			Coeff. di carico		Carico limite di fatica P_u	Velocità di base		Massa	Appellativo
d	D	B	C	C_0		Velocità di referenza	Velocità limite		
mm			kN		kN	giri/min.		kg	–
120	150	16	29,1	28	1,29	8 500	5 300	0,65	61824
	165	22	55,3	57	2,04	8 000	5 000	1,20	61924
	180	19	63,7	64	2,2	7 500	4 800	1,60	* 16024
	180	28	88,4	80	2,75	7 500	4 800	2,05	* 6024
	215	40	146	118	3,9	6 300	4 000	5,15	6224
	260	55	208	186	5,7	5 600	3 400	12,5	6324
130	165	18	37,7	43	1,6	8 000	4 800	0,93	61826
	180	24	65	67	2,28	7 500	4 500	1,85	61926
	200	22	83,2	81,5	2,7	7 000	4 300	2,35	* 16026
	200	33	112	100	3,35	7 000	4 300	3,15	* 6026
	230	40	156	132	4,15	5 600	3 600	5,80	6226
	280	58	229	216	6,3	5 000	4 500	17,5	6326 M
140	175	18	39	46,5	1,66	7 500	4 500	0,99	61828
	190	24	66,3	72	2,36	7 000	5 600	1,70	61928 MA
	210	22	80,6	86,5	2,8	6 700	4 000	2,50	16028
	210	33	111	108	3,45	6 700	4 000	3,35	6028
	250	42	165	150	4,55	5 300	3 400	7,45	6228
	300	62	251	245	7,1	4 800	4 300	22,0	6328 M
150	190	20	48,8	61	1,96	6 700	4 300	1,40	61830
	210	28	88,4	93	2,9	6 300	5 300	3,05	61930 MA
	225	24	92,2	98	3,05	6 000	3 800	3,15	16030
	225	35	125	125	3,9	6 000	3 800	4,80	6030
	270	45	174	166	4,9	5 000	3 200	9,40	6230
	320	65	276	285	7,8	4 300	4 000	26,0	6330 M
160	200	20	49,4	64	2	6 300	4 000	1,45	61832
	220	28	92,3	98	3,05	6 000	5 000	3,25	61932 MA
	240	25	99,5	108	3,25	5 600	3 600	3,70	16032
	240	38	143	143	4,3	5 600	3 600	5,90	6032
	290	48	186	186	5,3	4 500	3 000	14,5	6232
	340	68	276	285	7,65	4 000	3 800	29,0	6332 M
170	215	22	61,8	78	2,4	6 000	3 600	1,90	61834
	230	28	93,6	106	3,15	5 600	4 800	3,40	61934 MA
	260	28	119	129	3,75	5 300	3 200	5,00	16034
	260	42	168	173	5	5 300	4 300	7,90	6034 M
	310	52	212	224	6,1	4 300	3 800	17,5	6234 M
	360	72	312	340	8,8	3 800	3 400	34,5	6334 M

* Cuscinetto SKF Explorer

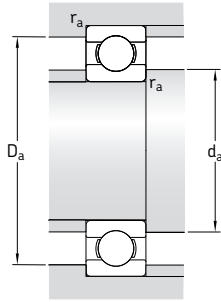

Dimensioni					Dimensioni delle parti che accolgono il cuscinetto			Elementi per il calcolo	
d	d_1 ~	D_1 -	D_2 -	$r_{1,2}$ min	d_a min	D_a max	r_a max	k_r	f_0
mm					mm			-	
120	129	141	-	1	125	145	1	0,015	13
	134	151	-	1,1	126	159	1	0,02	17
	139	161	-	1	125	175	1	0,02	17
	139	161	165	2	129	171	2	0,025	16
	151	184	189	2,1	132	203	2	0,025	14
	165	215	-	3	134	246	2,5	0,03	14
130	140	155	-	1,1	136	159	1	0,015	16
	146	164	-	1,5	137	173	1,5	0,02	16
	154	176	-	1,1	136	192	1	0,02	16
	153	177	182	2	139	191	2	0,025	16
	161	198	-	3	144	216	2,5	0,025	15
	178	232	-	4	147	263	3	0,03	14
140	151	164	-	1,1	146	169	1	0,015	16
	156	175	-	1,5	147	183	1,5	0,02	17
	164	186	-	1,1	146	204	1	0,02	17
	163	187	192	2	149	201	2	0,025	16
	176	213	213	3	154	236	2,5	0,025	15
	191	248	248	4	157	283	3	0,03	14
150	163	177	-	1,1	156	184	1	0,015	17
	169	191	-	2	159	201	2	0,02	16
	175	199	-	1,1	156	219	1	0,02	16
	174	201	205	2,1	160	215	2	0,025	16
	191	227	-	3	164	256	2,5	0,025	15
	206	263	-	4	167	303	3	0,03	14
160	173	187	-	1,1	166	194	1	0,015	17
	179	201	-	2	169	211	2	0,02	16
	186	213	-	1,5	167	233	1,5	0,02	17
	186	214	-	2,1	169	231	2	0,025	16
	206	242	-	3	174	276	2,5	0,025	15
	219	281	-	4	177	323	3	0,03	14
170	184	201	-	1,1	176	209	1	0,015	17
	189	211	-	2	179	221	2	0,02	17
	200	229	-	1,5	177	253	1,5	0,02	16
	199	231	-	2,1	180	250	2	0,025	16
	219	259	-	4	187	293	3	0,025	15
	231	298	-	4	187	343	3	0,03	14

Cuscinetti radiali ad una corona di sfere d 180 – 260 mm

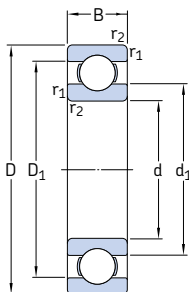

Dimensioni principali			Coeff. di carico		Carico limite di fatica P_u	Velocità di base		Massa	Appellativo
d	D	B	C	C_0		Velocità di referenza	Velocità limite		
mm			kN		kN	giri/min.		kg	–
180	225	22	62,4	81,5	2,45	5 600	3 400	2,00	61836
	250	33	119	134	3,9	5 300	4 300	5,05	61936 MA
	280	31	138	146	4,15	4 800	4 000	6,60	16036
	280	46	190	200	5,6	4 800	4 000	10,5	6036 M
	320	52	229	240	6,4	4 000	3 600	18,5	6236 M
	380	75	351	405	10,4	3 600	3 200	42,5	6336 M
190	240	24	76,1	98	2,8	5 300	3 200	2,60	61838
	260	33	117	134	3,8	5 000	4 300	5,25	61938 MA
	290	31	148	166	4,55	4 800	3 000	7,90	16038
	290	46	195	216	5,85	4 800	3 800	11,0	6038 M
	340	55	255	280	7,35	3 800	3 400	23,0	6238 M
	400	78	371	430	10,8	3 400	3 000	49,0	6338 M
200	250	24	76,1	102	2,9	5 000	3 200	2,70	61840
	280	38	148	166	4,55	4 800	3 800	7,40	61940 MA
	310	34	168	190	5,1	4 300	2 800	8,85	16040
	310	51	216	245	6,4	4 300	3 600	14,0	6040 M
	360	58	270	310	7,8	3 600	3 200	28,0	6240 M
	220	270	24	78	110	3	4 500	2 800	3,00
300		38	151	180	4,75	4 300	3 600	8,00	61944 MA
340		37	174	204	5,2	4 000	2 400	11,5	16044
340		56	247	290	7,35	4 000	3 200	18,5	6044 M
400		65	296	365	8,8	3 200	3 000	37,0	6244 M
460		88	410	520	12	3 000	2 600	72,5	6344 M
240	300	28	108	150	3,8	4 000	2 600	4,50	61848
	320	38	159	200	5,1	4 000	3 200	8,60	61948 MA
	360	37	178	220	5,3	3 600	3 000	14,5	16048 M
	360	56	255	315	7,8	3 600	3 000	19,5	6048 M
	440	72	358	465	10,8	3 000	2 600	51,0	6248 M
	500	95	442	585	12,9	2 600	2 400	92,5	6348 M
260	320	28	111	163	4	3 800	2 400	4,80	61852
	360	46	212	270	6,55	3 600	3 000	14,5	61952 MA
	400	44	238	310	7,2	3 200	2 800	21,5	16052 M
	400	65	291	375	8,8	3 200	2 800	29,5	6052 M
	480	80	390	530	11,8	2 600	2 400	65,5	6252 M

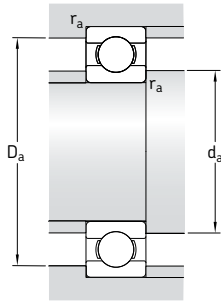

Dimensioni				Dimensioni delle parti che accolgono il cuscinetto			Elementi per il calcolo	
d	d ₁ ~	D ₁ ~	r _{1,2} min	d _a min	D _a max	r _a max	k _r	f ₀
mm				mm			-	
180	194	211	1,1	186	219	1	0,015	17
	203	227	2	189	241	2	0,02	16
	214	246	2	189	271	2	0,02	16
	212	248	2,1	190	270	2	0,025	16
	227	273	4	197	303	3	0,025	15
	245	314	4	197	363	3	0,03	14
190	206	224	1,5	197	233	1,5	0,015	17
	213	237	2	199	251	2	0,02	17
	224	255	2	199	281	2	0,02	16
	222	258	2,1	200	280	2	0,025	16
	240	290	4	207	323	3	0,025	15
	259	331	5	210	380	4	0,03	14
200	216	234	1,5	207	243	1,5	0,015	17
	226	254	2,1	210	270	2	0,02	16
	237	272	2	209	301	2	0,02	16
	235	275	2,1	210	300	2	0,025	16
	255	302	4	217	343	3	0,025	15
220	236	254	1,5	227	263	1,5	0,015	17
	246	274	2,1	230	290	2	0,02	17
	262	298	2,1	230	330	2	0,02	16
	258	302	3	233	327	2,5	0,025	16
	283	335	4	237	383	3	0,025	15
	300	381	5	240	440	4	0,03	14
240	259	281	2	249	291	2	0,015	17
	266	294	2,1	250	310	2	0,02	17
	280	320	2,1	250	350	2	0,02	17
	278	322	3	253	347	2,5	0,025	16
	308	373	4	257	423	3	0,025	15
	330	411	5	260	480	4	0,03	15
260	279	301	2	269	311	2	0,015	17
	292	328	2,1	270	350	2	0,02	16
	307	352	3	273	387	2,5	0,02	16
	305	355	4	277	383	3	0,025	16
	336	405	5	280	460	4	0,025	15

Cuscinetti radiali ad una corona di sfere
d 280 – 420 mm

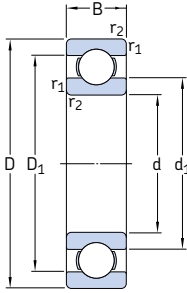

Dimensioni principali			Coeff. di carico		Carico limite di fatica P_u	Velocità di base		Massa	Appellativo
d	D	B	dinam. C	stat. C_0		Velocità di referenza	Velocità limite		
mm			kN		kN	giri/min.		kg	–
280	350	33	138	200	4,75	3 400	2 200	7,40	61856
	380	46	216	285	6,7	3 200	2 800	15,0	61956 MA
	420	44	242	335	7,5	3 000	2 600	23,0	16056 MA
	420	65	302	405	9,3	3 000	2 600	31,0	6056 M
	500	80	423	600	12,9	2 600	2 200	71,0	6256 M
300	380	38	172	245	5,6	3 200	2 600	10,5	61860 MA
	420	56	270	375	8,3	3 000	2 400	24,5	61960 MA
	460	50	286	405	8,8	2 800	2 400	32,0	16060 MA
	460	74	358	500	10,8	2 800	2 400	44,0	6060 M
	540	85	462	670	13,7	2 400	2 000	88,5	6260 M
320	400	38	172	255	5,7	3 000	2 400	11,0	61864 MA
	440	56	276	400	8,65	2 800	2 400	25,5	61964 MA
	480	50	281	405	8,65	2 600	2 200	34,0	16064 MA
	480	74	371	540	11,4	2 600	2 200	46,0	6064 M
340	420	38	178	275	6	2 800	2 400	11,5	61868 MA
	460	56	281	425	9	2 600	2 200	26,5	61968 MA
	520	57	345	520	10,6	2 400	2 000	45,0	16068 MA
	520	82	423	640	13,2	2 400	2 000	62,0	6068 M
360	440	38	182	285	6,1	2 600	2 200	12,0	61872 MA
	480	56	291	450	9,15	2 600	2 000	28,0	61972 MA
	540	57	351	550	11	2 400	1 900	49,0	16072 MA
	540	82	462	735	15	2 400	1 900	64,5	6072 M
380	480	46	242	390	8	2 400	2 000	20,0	61876 MA
	520	65	338	540	10,8	2 400	1 900	40,0	61976 MA
	560	57	377	620	12,2	2 200	1 800	51,0	16076 MA
	560	82	462	750	14,6	2 200	1 800	67,5	6076 M
400	500	46	247	405	8,15	2 400	1 900	20,5	61880 MA
	540	65	345	570	11,2	2 200	1 800	41,5	61980 MA
	600	90	520	865	16,3	2 000	1 700	87,5	6080 M
420	520	46	251	425	8,3	2 200	1 800	21,5	61884 MA
	560	65	351	600	11,4	2 200	1 800	43,0	61984 MA
	620	90	507	880	16,3	2 000	1 600	91,5	6084 M

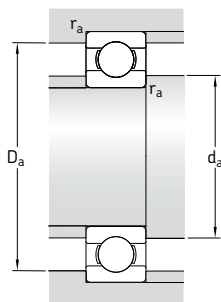

Dimensioni				Dimensioni delle parti che accolgono il cuscinetto			Elementi per il calcolo	
d	d_1	D_1	$r_{1,2}$ min	d_a min	D_a max	r_a max	k_r	f_0
mm				mm			-	
280	302	327	2	289	341	2	0,015	17
	312	348	2,1	291	369	2	0,02	17
	326	374	3	293	407	2,5	0,02	17
	325	375	4	296	404	3	0,025	16
	353	427	5	300	480	4	0,025	15
300	326	354	2,1	309	371	2	0,015	17
	338	382	3	313	407	2,5	0,02	16
	352	408	4	315	445	3	0,02	16
	350	410	4	315	445	3	0,025	16
	381	459	5	320	520	4	0,025	15
320	346	374	2,1	332	388	2	0,015	17
	358	402	3	333	427	2,5	0,02	16
	372	428	4	335	465	3	0,02	17
	370	431	4	335	465	3	0,025	16
340	366	394	2,1	352	408	2	0,015	17
	378	423	3	353	447	2,5	0,02	17
	398	462	4	355	505	3	0,02	16
	396	462	5	360	500	4	0,025	16
360	385	416	2,1	372	428	2	0,015	17
	398	442	3	373	467	2,5	0,02	17
	418	482	4	375	525	3	0,02	16
	416	485	5	378	522	4	0,025	16
380	412	449	2,1	392	468	2	0,015	17
	425	475	4	395	505	3	0,02	17
	438	502	4	395	545	3	0,02	17
	436	502	5	398	542	4	0,025	16
400	432	471	2,1	412	488	2	0,015	17
	445	495	4	415	525	3	0,02	17
	462	536	5	418	582	4	0,025	16
420	452	491	2,1	432	508	2	0,015	17
	465	515	4	435	545	3	0,02	17
	482	558	5	438	602	4	0,025	16

Cuscinetti radiali ad una corona di sfere d 440 – 710 mm

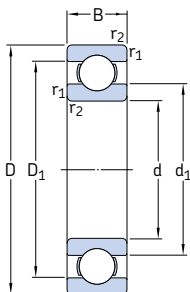

Dimensioni principali			Coeff. di carico		Carico limite di fatica P_u	Velocità di base		Massa	Appellativo
d	D	B	dinam. C	stat. C_0		Velocità di refe- renza	Velocità limite		
mm			kN		kN	giri/min.		kg	–
440	540	46	255	440	8,5	2 200	1 800	22,5	61888 MA
	600	74	410	720	13,2	2 000	1 600	60,5	61988 MA
	650	94	553	965	17,6	1 900	1 500	105	6088 M
460	580	56	319	570	10,6	2 000	1 600	35,0	61892 MA
	620	74	423	750	13,7	1 900	1 600	62,5	61992 MA
	680	100	582	1 060	19	1 800	1 500	120	6092 MB
480	600	56	325	600	10,8	1 900	1 600	36,5	61896 MA
	650	78	449	815	14,6	1 800	1 500	74,0	61996 MA
	700	100	618	1 140	20	1 700	1 400	125	6096 MB
500	620	56	332	620	11,2	1 800	1 500	40,5	618/500 MA
	670	78	462	865	15	1 700	1 400	77,0	619/500 MA
	720	100	605	1 140	19,6	1 600	1 300	135	60/500 N1MAS
530	650	56	332	655	11,2	1 700	1 400	39,5	618/530 MA
	710	82	488	930	15,6	1 600	1 300	90,5	619/530 MA
	780	112	650	1 270	20,8	1 500	1 200	185	60/530 N1MAS
560	680	56	345	695	11,8	1 600	1 300	42,0	618/560 MA
	750	85	494	980	16,3	1 500	1 200	105	619/560 MA
	820	115	663	1 470	22	1 400	1 200	210	60/560 N1MAS
600	730	60	364	765	12,5	1 500	1 200	52,0	618/600 MA
	800	90	585	1 220	19,6	1 400	1 100	125	619/600 MA
630	780	69	442	965	15,3	1 400	1 100	73,0	618/630 MA
	850	100	624	1 340	21,2	1 300	1 100	160	619/630 N1MA
	920	128	819	1 760	27	1 200	1 000	285	60/630 N1MBS
670	820	69	442	1 000	15,6	1 300	1 100	83,5	618/670 MA
	900	103	676	1 500	22,4	1 200	1 000	185	619/670 MA
	980	136	904	2 040	30	1 100	900	345	60/670 N1MAS
710	870	74	475	1 100	16,6	1 200	1 000	93,5	618/710 MA
	950	106	663	1 500	22	1 100	900	220	619/710 MA
	1 030	140	956	2 200	31,5	1 000	850	375	60/710 MA

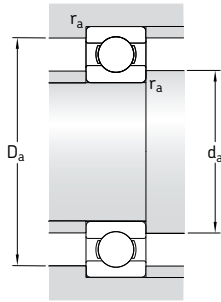

Dimensioni			Dimensioni delle parti che accolgono il cuscinetto				Elementi per il calcolo	
d	d_1	D_1	$r_{1,2}$ min	d_a min	D_a max	r_a max	k_r	f_0
mm			mm				-	
440	472	510	2,1	452	528	2	0,015	17
	492	548	4	455	585	3	0,02	17
	505	586	6	463	627	5	0,025	16
460	498	542	3	473	567	2,5	0,015	17
	512	568	4	476	604	3	0,02	17
	528	614	6	483	657	5	0,025	16
480	518	564	3	493	587	2,5	0,015	17
	535	595	5	498	632	4	0,02	17
	548	630	6	503	677	5	0,025	16
500	538	582	3	513	607	2,5	0,015	17
	555	615	5	518	652	4	0,02	17
	568	650	6	523	697	5	0,025	16
530	568	614	3	543	637	2,5	0,015	17
	587	653	5	548	692	4	0,02	17
	613	697	6	553	757	5	0,025	16
560	598	644	3	573	667	2,5	0,015	17
	622	688	5	578	732	4	0,02	17
	648	732	6	583	797	5	0,025	16
600	642	688	3	613	717	2,5	0,015	17
	664	736	5	618	782	4	0,02	17
630	678	732	4	645	765	3	0,015	17
	702	778	6	653	827	5	0,02	17
	725	825	7,5	658	892	6	0,025	16
670	718	772	4	685	805	3	0,015	17
	745	825	6	693	877	5	0,02	17
	772	878	7,5	698	952	6	0,025	16
710	761	819	4	725	855	3	0,015	17
	790	870	6	733	927	5	0,02	17
	813	927	7,5	738	1002	6	0,025	16

Cuscinetti radiali ad una corona di sfere
d 750 – 1 500 mm

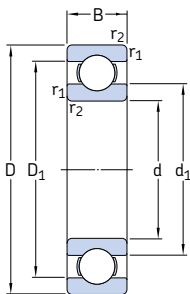

Dimensioni principali			Coeff. di carico		Carico limite di fatica P_u	Velocità di base		Massa	Appellativo
d	D	B	C dinam.	C_0 stat.		Velocità di referenza	Velocità limite		
mm			kN		kN	giri/min.		kg	-
750	920	78	527	1 250	18,3	1 100	900	110	618/750 MA 619/750 MA
	1 000	112	761	1 800	25,5	1 000	850	255	
800	980	82	559	1 370	19,3	1 000	850	130	618/800 MA 619/800 MA 60/800 N1MAS
	1 060	115	832	2 040	28,5	950	800	275	
	1 150	155	1 010	2 550	34,5	900	750	535	
850	1 030	82	559	1 430	19,6	950	750	140	618/850 MA
900	1 090	85	618	1 600	21,6	850	700	160	618/900 MA
1 000	1 220	100	637	1 800	22,8	750	600	245	618/1000 MA
1 060	1 280	100	728	2 120	26,5	670	560	260	618/1060 MA
1 120	1 360	106	741	2 200	26,5	630	530	315	618/1120 MA
1 180	1 420	106	761	2 360	27,5	560	480	330	618/1180 MB
1 500	1 820	140	1 210	4 400	46,5	380	240	690	618/1500 TN

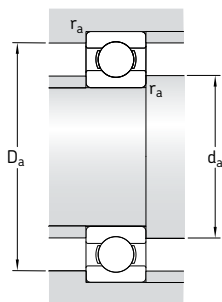

Dimensioni				Dimensioni delle parti che accolgono il cuscinetto			Elementi per il calcolo	
d	d ₁	D ₁	r _{1,2} min	d _a min	D _a max	r _a max	k _r	f ₀
mm				mm			-	
750	804	866	5	768	902	4	0,015	17
	835	915	6	773	977	5	0,02	17
800	857	923	5	818	962	4	0,015	17
	884	976	6	823	1 037	5	0,02	17
	918	1 032	7,5	828	1 122	6	0,025	16
850	907	973	5	868	1 012	4	0,015	17
900	961	1 030	5	918	1 072	4	0,015	17
1 000	1 076	1 145	6	1 023	1 197	5	0,015	17
1 060	1 132	1 209	6	1 083	1 257	5	0,015	17
1 120	1 202	1 278	6	1 143	1 337	5	0,015	17
1 180	1 262	1 339	6	1 203	1 397	5	0,015	17
1 500	1 607	1 714	7,5	1 528	1 792	6	0,015	17

Cuscinetti radiali ad una corona di sfere, con guarnizioni incorporate d 3 – 7 mm

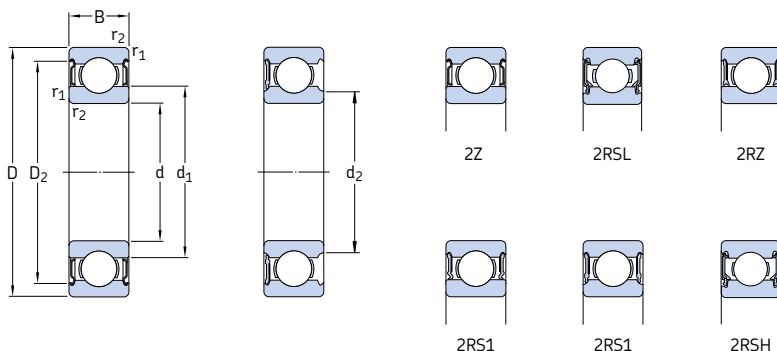

Dimensioni principali			Coeff. di carico		Carico limite di fatica P_u	Velocità di base		Massa	Appellativi	
d	D	B	C	C_0		Velocità di referenza	Velocità limite ¹⁾		Cuscinetto aperto con un lato	ambo i lati
mm			kN		kN	giri/min.		kg	-	
3	10	4	0,54	0,18	0,007	130 000	60 000	0,0015	623-2Z	623-Z
	10	4	0,54	0,18	0,007	-	40 000	0,0015	623-2RS1	623-RS1
4	9	3,5	0,54	0,18	0,007	140 000	70 000	0,0010	628/4-2Z	-
	9	4	0,54	0,18	0,007	140 000	70 000	0,0013	638/4-2Z	-
	11	4	0,72	0,23	0,010	130 000	63 000	0,0017	619/4-2Z	-
	12	4	0,81	0,28	0,012	120 000	60 000	0,0021	604-2Z	604-Z
	13	5	0,94	0,29	0,012	110 000	53 000	0,0031	624-2Z	624-Z
	16	5	1,11	0,38	0,016	95 000	48 000	0,0054	634-2Z	634-Z
16	16	5	1,11	0,38	0,016	95 000	48 000	0,0054	634-2RS1	634-RZ
	16	5	1,11	0,38	0,016	-	28 000	0,0054	634-2RS1	634-RS1
	16	5	1,11	0,38	0,016	-	28 000	0,0054	634-2RS1	634-RS1
5	11	4	0,64	0,26	0,011	120 000	60 000	0,0014	628/5-2Z	-
	11	5	0,64	0,26	0,011	120 000	60 000	0,0016	638/5-2Z	-
	13	4	0,88	0,34	0,014	110 000	53 000	0,0025	619/5-2Z	-
	16	5	1,14	0,38	0,016	95 000	48 000	0,005	* 625-2Z	* 625-Z
19	6	2,34	0,95	0,04	0,04	80 000	40 000	0,009	* 635-2Z	* 635-Z
	19	6	2,34	0,95	0,04	80 000	40 000	0,009	* 635-2RZ	* 635-RZ
	19	6	2,34	0,95	0,04	-	24 000	0,009	* 635-2RS1	* 635-RS1
6	13	5	0,88	0,35	0,015	110 000	53 000	0,0026	628/6-2Z	-
	15	5	1,24	0,48	0,02	100 000	50 000	0,0039	619/6-2Z	-
19	6	2,34	0,95	0,04	0,04	80 000	40 000	0,0084	* 626-2Z	* 626-Z
	19	6	2,34	0,95	0,04	80 000	40 000	0,0084	* 626-2RSL	* 626-RSL
	19	6	2,34	0,95	0,04	-	24 000	0,0084	* 626-2RSH	* 626-RSH
7	14	5	0,956	0,4	0,017	100 000	50 000	0,0031	628/7-2Z	-
	17	5	1,48	0,56	0,024	90 000	45 000	0,0049	619/7-2Z	-
19	6	2,34	0,95	0,04	0,04	85 000	43 000	0,0075	* 607-2Z	* 607-Z
	19	6	2,34	0,95	0,04	85 000	43 000	0,0075	* 607-2RSL	* 607-RSL
	19	6	2,34	0,95	0,04	-	24 000	0,0075	* 607-2RSH	* 607-RSH
22	7	3,45	1,37	0,057	0,057	70 000	36 000	0,013	* 627-2Z	* 627-Z
	22	7	3,45	1,37	0,057	70 000	36 000	0,012	* 627-2RSL	* 627-RSL
	22	7	3,45	1,37	0,057	-	22 000	0,012	* 627-2RSH	* 627-RSH

* Cuscinetto SKF Explorer

¹⁾ Per i cuscinetti con un solo schermo o guarnizioni a basso attrito (Z, RZ, RSL), sono valide le velocità limite dei cuscinetti aperti

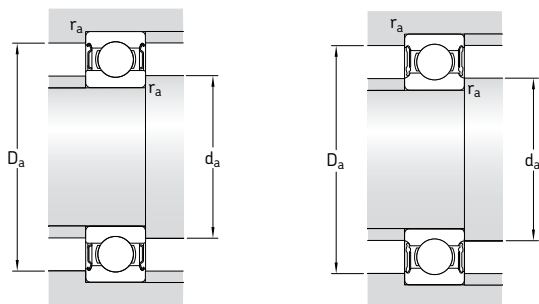

Dimensioni					Dimensioni delle parti che accolgono il cuscinetto				Elementi per il calcolo	
d	d ₁	d ₂	D ₂	r _{1,2} min	d _a min	d _a max	D _a max	r _a max	k _r	f ₀
mm					mm				-	
3	5,2	-	8,2	0,15	4,2	-	8,8	0,1	0,025	7,5
	5,2	-	8,2	0,15	4,2	-	8,8	0,1	0,025	7,5
4	5,2	-	7,8	0,1	4,6	-	8,4	0,1	0,015	10
	5,2	-	7,8	0,1	4,6	-	8,4	0,1	0,015	10
	5,9	-	9,8	0,15	4,8	-	10,2	0,1	0,02	9,9
	6,1	-	9,8	0,2	5,4	-	10,6	0,2	0,025	10
	6,7	-	11,2	0,2	5,8	-	11,2	0,2	0,025	7,3
	8,4	-	13,3	0,3	6,4	-	13,6	0,3	0,03	8,4
	8,4	-	13,3	0,3	6,4	-	13,6	0,3	0,03	8,4
8,4	-	13,3	0,3	6,4	-	13,6	0,3	0,03	8,4	
5	6,8	-	9,7	0,15	5,8	-	10,2	0,1	0,015	11
	6,8	-	9,7	0,15	5,8	-	10,2	0,1	0,015	11
	7,6	-	11,4	0,2	6,4	-	11,6	0,2	0,02	11
	8,4	-	13,3	0,3	7,4	-	13,6	0,3	0,025	8,4
	10,7	-	16,5	0,3	7,4	-	16,6	0,3	0,03	13
	10,7	-	16,5	0,3	7,4	-	16,6	0,3	0,03	13
	10,7	-	16,5	0,3	7,4	-	16,6	0,3	0,03	13
6	7,9	-	11,7	0,15	6,8	-	12,2	0,1	0,015	11
	8,6	-	13,3	0,2	7,4	-	13,6	0,2	0,02	10
	11,1	-	16,5	0,3	8,4	-	16,6	0,3	0,025	13
	-	9,5	16,5	0,3	8,4	9,4	16,6	0,3	0,025	13
	-	9,5	16,5	0,3	8,4	9,4	16,6	0,3	0,025	13
7	8,9	-	12,6	0,15	7,8	-	13,2	0,1	0,015	11
	9,8	-	15,2	0,3	9	-	15	0,3	0,02	10
	11,1	-	16,5	0,3	9	-	17	0,3	0,025	13
	-	9,5	16,5	0,3	9	9,4	17	0,3	0,025	13
	-	9,5	16,5	0,3	9	9,4	17	0,3	0,025	13
	12,2	-	19,2	0,3	9,4	-	19,6	0,3	0,025	12
	-	10,6	19,2	0,3	9,4	10,5	19,6	0,3	0,025	12
	-	10,6	19,2	0,3	9,4	10,5	19,6	0,3	0,025	12

Cuscinetti radiali ad una corona di sfere, con guarnizioni incorporate

d 8 – 9 mm

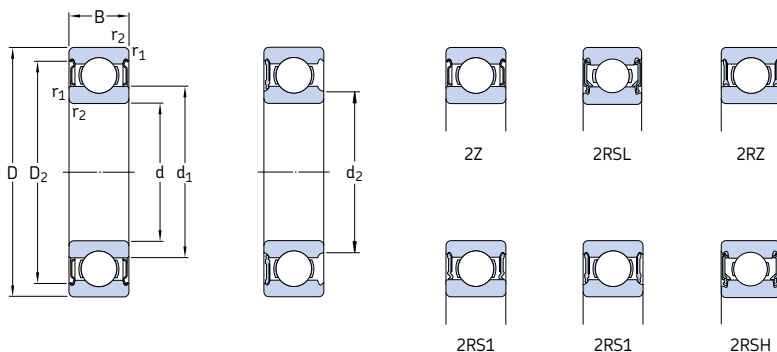

Dimensioni principali			Coeff. di carico		Carico limite di fatica P_u	Velocità di base		Massa	Appellativi		
d	D	B	C	C_0		Velocità di refe- renza	Velocità limite ¹⁾		Cuscinetto aperto con schermi su un lato	ambo i lati	
mm			kN		kN	giri/min.		kg	–		
8	16	5	1,33	0,57	0,024	90 000	45 000	0,0036	628/8-ZZ	–	
	16	5	1,33	0,57	0,024	–	26 000	0,0036	628/8-2RS1	–	
	16	6	1,33	0,57	0,024	90 000	45 000	0,0043	638/8-ZZ	–	
	19	6	1,9	0,74	0,031	80 000	40 000	0,0071	619/8-ZZ	–	
	19	6	1,9	0,74	0,031	–	24 000	0,0071	619/8-2RS1	–	
	19	6	2,21	0,95	0,04	85 000	43 000	0,0072	607/8-ZZ	607/8-Z	
	22	7	3,45	1,37	0,057	75 000	38 000	0,012	* 608-ZZ	* 608-Z	
	22	7	3,45	1,37	0,057	75 000	38 000	0,012	* 608-2RSL	* 608-RSL	
	22	7	3,45	1,37	0,057	–	22 000	0,012	* 608-2RSH	* 608-RSH	
	22	11	3,45	1,37	0,057	–	22 000	0,016	630/8-2RS1	–	
	24	8	3,9	1,66	0,071	63 000	32 000	0,017	* 628-ZZ	* 628-Z	
	24	8	3,9	1,66	0,071	63 000	32 000	0,017	* 628-2RZ	* 628-RZ	
	24	8	3,9	1,66	0,071	–	19 000	0,017	* 628-2RS1	* 628-RS1	
	28	9	4,62	1,96	0,083	60 000	30 000	0,030	638-2RZ	638-RZ	
	9	17	5	1,43	0,64	0,027	85 000	43 000	0,0043	628/9-ZZ	628/9-Z
		17	5	1,43	0,64	0,027	–	24 000	0,0043	628/9-2RS1	–
20		6	2,08	0,87	0,036	80 000	38 000	0,0076	619/9-ZZ	–	
24		7	3,9	1,66	0,071	70 000	34 000	0,014	* 609-ZZ	* 609-Z	
24		7	3,9	1,66	0,071	70 000	34 000	0,014	* 609-2RSL	* 609-RSL	
24		7	3,9	1,66	0,071	–	19 000	0,014	* 609-2RSH	* 609-RSH	
26		8	4,75	1,96	0,083	60 000	30 000	0,020	* 629-ZZ	* 629-Z	
26		8	4,75	1,96	0,083	60 000	30 000	0,020	* 629-2RSL	* 629-RSL	
26		8	4,75	1,96	0,083	–	19 000	0,020	* 629-2RSH	* 629-RSH	

* Cuscinetto SKF Explorer

¹⁾ Per i cuscinetti con un solo schermo o guarnizioni a basso attrito (Z, RZ, RSL), sono valide le velocità limite dei cuscinetti aperti

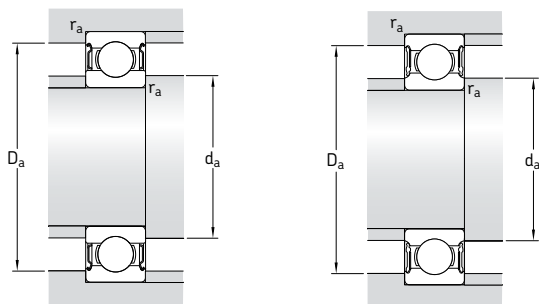

Dimensioni					Dimensioni delle parti che accolgono il cuscinetto				Elementi per il calcolo		
d	d ₁	d ₂	D ₂	r _{1,2} min	d _a min	d _a max	D _a max	r _a max	k _r	f ₀	
mm					mm				-		
8	10,1	-	14,5	0,2	9,4	-	14,6	0,2	0,015	11	
	-	9,5	14,5	0,2	9,4	9,4	14,6	0,2	0,015	11	
	10,1	-	14,5	0,2	9,4	-	14,6	0,2	0,015	11	
	11,1	-	17	0,3	10	-	17	0,3	0,02	10	
	-	10,4	17	0,3	10	10	17	0,3	0,02	10	
	11,1	-	16,5	0,3	10	-	17	0,3	0,025	13	
	12,1	-	19,2	0,3	10	-	20	0,3	0,025	12	
	-	10,6	19,2	0,3	10	10,5	20	0,3	0,025	12	
	-	10,6	19,2	0,3	10	10,5	20	0,3	0,025	12	
	11,8	-	19	0,3	10	-	20	0,3	0,025	12	
	14,5	-	20,6	0,3	10,4	-	21,6	0,3	0,025	13	
	14,5	-	20,6	0,3	10,4	-	21,6	0,3	0,025	13	
	14,5	-	20,6	0,3	10,4	-	21,6	0,3	0,025	13	
	14,8	-	22,6	0,3	10,4	-	25,6	0,3	0,03	12	
	9	11,1	-	15,5	0,2	10,4	-	15,6	0,2	0,015	11
		-	10,6	15,5	0,2	10,4	10,5	15,6	0,2	0,015	11
12		-	17,9	0,3	11	-	18	0,3	0,02	11	
14,4		-	21,2	0,3	11	-	22	0,3	0,025	13	
-		12,8	21,2	0,3	11	12,5	22	0,3	0,025	13	
-		12,8	21,2	0,3	11	12,5	22	0,3	0,025	13	
14,8		-	22,6	0,3	11,4	-	23,6	0,3	0,025	12	
-		13	22,6	0,3	11,4	12,5	23,6	0,3	0,025	12	
-		13	22,6	0,3	11,4	12,5	23,6	0,3	0,025	12	

Cuscinetti radiali ad una corona di sfere, con guarnizioni incorporate d 10 – 12 mm

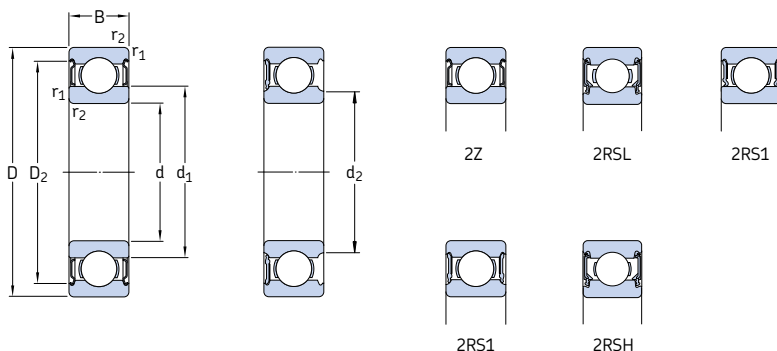

Dimensioni principali			Coeff. di carico dinam. stat.		Carico limite di fatica P_u	Velocità di base Velocità di refe- renza		Massa	Appellativi Cuscinetto aperto con schermi su un lato	
d	D	B	C	C_0						ambo i lati
mm			kN		kN	giri/min.		kg	-	
10	19	5	1,38	0,59	0,025	80 000	38 000	0,0055	61800-2Z	-
	19	5	1,38	0,59	0,025	-	22 000	0,0055	61800-2RS1	-
	22	6	2,08	0,85	0,036	75 000	36 000	0,010	61900-2Z	-
	22	6	2,08	0,85	0,036	-	20 000	0,010	61900-2RS1	-
	26	8	4,75	1,96	0,083	67 000	34 000	0,019	* 6000-2Z	* 6000-Z
	26	8	4,75	1,96	0,083	67 000	34 000	0,019	* 6000-2RSL	* 6000-RSL
	26	8	4,75	1,96	0,083	-	19 000	0,019	* 6000-2RSH	* 6000-RSH
	26	12	4,62	1,96	0,083	-	19 000	0,025	63000-2RS1	-
	28	8	4,62	1,96	0,083	63 000	32 000	0,022	16100-2Z	-
	30	9	5,4	2,36	0,1	56 000	28 000	0,032	* 6200-2Z	* 6200-Z
	30	9	5,4	2,36	0,1	56 000	28 000	0,032	* 6200-2RSL	* 6200-RSL
	30	9	5,4	2,36	0,1	-	17 000	0,032	* 6200-2RSH	* 6200-RSH
	30	14	5,07	2,36	0,1	-	17 000	0,04	62200-2RS1	-
	35	11	8,52	3,4	0,143	50 000	26 000	0,053	* 6300-2Z	* 6300-Z
	35	11	8,52	3,4	0,143	50 000	26 000	0,053	* 6300-2RSL	* 6300-RSL
	35	11	8,52	3,4	0,143	-	15 000	0,053	* 6300-2RSH	* 6300-RSH
	35	17	8,06	3,4	0,143	-	15 000	0,06	62300-2RS1	-
	12	21	5	1,43	0,67	0,028	70 000	36 000	0,0063	61801-2Z
21		5	1,43	0,67	0,028	-	20 000	0,0063	61801-2RS1	-
24		6	2,25	0,98	0,043	67 000	32 000	0,011	61901-2Z	-
24		6	2,25	0,98	0,043	-	19 000	0,011	61901-2RS1	-
28		8	5,4	2,36	0,1	60 000	30 000	0,022	* 6001-2Z	* 6001-Z
28		8	5,4	2,36	0,1	60 000	30 000	0,022	* 6001-2RSL	* 6001-RSL
28		8	5,4	2,36	0,1	-	17 000	0,022	* 6001-2RSH	* 6001-RSH
28		12	5,07	2,36	0,1	-	17 000	0,029	63001-2RS1	-
30		8	5,07	2,36	0,1	56 000	28 000	0,023	16101-2Z	-
30		8	5,07	2,36	0,1	-	16 000	0,023	16101-2RS1	-
32		10	7,28	3,1	0,132	50 000	26 000	0,037	* 6201-2Z	* 6201-Z
32		10	7,28	3,1	0,132	50 000	26 000	0,037	* 6201-2RSL	* 6201-RSL
32		10	7,28	3,1	0,132	-	15 000	0,037	* 6201-2RSH	* 6201-RSH
32		14	6,89	3,1	0,132	-	15 000	0,045	62201-2RS1	-
37		12	10,1	4,15	0,176	45 000	22 000	0,060	* 6301-2Z	* 6301-Z
37		12	10,1	4,15	0,176	45 000	22 000	0,060	* 6301-2RSL	* 6301-RSL
37		12	10,1	4,15	0,176	-	14 000	0,060	* 6301-2RSH	* 6301-RSH
37		17	9,75	4,15	0,176	-	14 000	0,070	62301-2RS1	-

* Cuscinetto SKF Explorer

¹⁾ Per i cuscinetti con un solo schermo o guarnizioni a basso attrito (Z, RZ, RSL), sono valide le velocità limite dei cuscinetti aperti

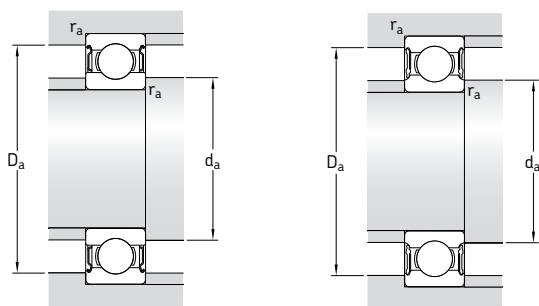

Dimensioni					Dimensioni delle parti che accolgono il cuscinetto				Elementi per il calcolo		
d	d ₁	d ₂	D ₂	r _{1,2} min	d _a min	d _a max	D _a max	r _a max	k _r	f ₀	
mm	-	-	-	-	mm	-	-	-	-	-	
10	12,6	-	17,3	0,3	12	-	17	0,3	0,015	9,4	
	-	11,8	17,3	0,3	11,8	11,8	17	0,3	0,015	9,4	
	13	-	19	0,3	12	-	20	0,3	0,02	9,3	
	-	12	19	0,3	12	12	20	0,3	0,02	9,3	
	14,8	-	22,6	0,3	12	-	24	0,3	0,025	12	
	-	13	22,6	0,3	12	12,5	24	0,3	0,025	12	
	-	13	22,6	0,3	12	12,5	24	0,3	0,025	12	
	14,8	-	22,6	0,3	12	-	24	0,3	0,025	12	
	16,7	-	24,8	0,6	14,2	-	23,8	0,3	0,025	13	
	17	-	24,8	0,6	14,2	-	25,8	0,6	0,025	13	
	-	15,2	24,8	0,6	14,2	15	25,8	0,6	0,025	13	
	-	15,2	24,8	0,6	14,2	15	25,8	0,6	0,025	13	
	17	-	24,8	0,6	14,2	-	25,8	0,6	0,025	13	
	17,5	-	28,7	0,6	14,2	-	30,8	0,6	0,03	11	
	-	15,7	28,7	0,6	14,2	15,5	30,8	0,6	0,03	11	
	-	15,7	28,7	0,6	14,2	15,5	30,8	0,6	0,03	11	
	17,5	-	28,7	0,6	14,2	-	30,8	0,6	0,03	11	
	12	15	-	19,1	0,3	14	-	19	0,3	0,015	9,7
		-	14,1	19,1	0,3	14	14	19	0,3	0,015	9,7
		15,5	-	21,4	0,3	14	-	22	0,3	0,02	9,7
15,5		-	21,4	0,3	14	-	22	0,3	0,02	9,7	
17		-	24,8	0,3	14	-	26	0,3	0,025	13	
-		15,2	24,8	0,3	14	15	26	0,3	0,025	13	
-		15,2	24,8	0,3	14	15	26	0,3	0,025	13	
17		-	24,8	0,3	14	-	26	0,3	0,025	13	
16,7		-	24,8	0,3	14,4	-	27,6	0,3	0,025	13	
16,7		-	24,8	0,3	14,4	-	27,6	0,3	0,025	13	
18,5		-	27,4	0,6	16,2	-	27,8	0,6	0,025	12	
-		16,6	27,4	0,6	16,2	16,5	27,8	0,6	0,025	12	
-		16,6	27,4	0,6	16,2	16,5	27,8	0,6	0,025	12	
18,5		-	27,4	0,6	16,2	-	27,8	0,6	0,025	12	
19,5		-	31,5	1	17,6	-	31,4	1	0,03	11	
-		17,7	31,5	1	17,6	17,6	31,4	1	0,03	11	
-		17,7	31,5	1	17,6	17,6	31,4	1	0,03	11	
19,5		-	31,5	1	17,6	-	31,4	1	0,03	11	

Cuscinetti radiali ad una corona di sfere, con guarnizioni incorporate d 15 – 17 mm

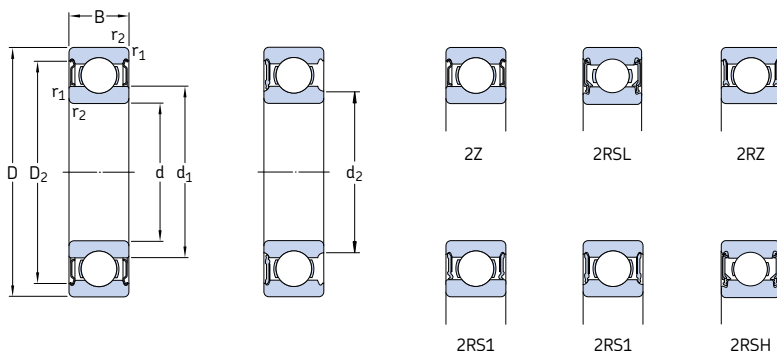

Dimensioni principali			Coeff. di carico		Carico limite di fatica P_u	Velocità di base		Massa	Appellativi	
d	D	B	C	C_0		Velocità di refe- renza	Velocità limite ¹⁾		Cuscinetto aperto con schermi su un lato	ambo i lati
mm			kN		kN	giri/min.		kg	–	
15	24	5	1,56	0,8	0,034	60 000	30 000	0,0074	61802-ZZ	–
	24	5	1,56	0,8	0,034	–	17 000	0,0074	61802-2RS1	–
	28	7	4,36	2,24	0,095	56 000	28 000	0,016	61902-ZZ	–
	28	7	4,36	2,24	0,095	56 000	28 000	0,016	61902-2RZ	–
	28	7	4,36	2,24	0,095	–	16 000	0,016	61902-2RS1	–
	32	8	5,85	2,85	0,12	50 000	26 000	0,025	* 16002-ZZ	* 16002-Z
	32	9	5,85	2,85	0,12	50 000	26 000	0,030	* 6002-ZZ	* 6002-Z
	32	9	5,85	2,85	0,12	50 000	26 000	0,030	* 6002-2RSL	* 6002-RSL
	32	9	5,85	2,85	0,12	–	14 000	0,030	* 6002-2RSH	* 6002-RSH
	32	13	5,59	2,85	0,12	–	14 000	0,039	63002-2RS1	–
	35	11	8,06	3,75	0,16	43 000	22 000	0,045	* 6202-ZZ	* 6202-Z
	35	11	8,06	3,75	0,16	43 000	22 000	0,045	* 6202-2RSL	* 6202-RSL
	35	11	8,06	3,75	0,16	–	13 000	0,045	* 6202-2RSH	* 6202-RSH
	35	14	7,8	3,75	0,16	–	13 000	0,054	62202-2RS1	–
	42	13	11,9	5,4	0,228	38 000	19 000	0,082	* 6302-ZZ	* 6302-Z
	42	13	11,9	5,4	0,228	38 000	19 000	0,082	* 6302-2RSL	* 6302-RSL
	42	13	11,9	5,4	0,228	–	12 000	0,082	* 6302-2RSH	* 6302-RSH
	42	17	11,4	5,4	0,228	–	12 000	0,11	62302-2RS1	–
17	26	5	1,68	0,93	0,039	56 000	28 000	0,0082	61803-ZZ	–
	26	5	1,68	0,93	0,039	56 000	28 000	0,0082	61803-2RZ	–
	26	5	1,68	0,93	0,039	–	16 000	0,0082	61803-2RS1	–
	30	7	4,62	2,55	0,108	50 000	26 000	0,018	61903-ZZ	–
	30	7	4,62	2,55	0,108	50 000	26 000	0,018	61903-2RZ	–
	30	7	4,62	2,55	0,108	–	14 000	0,018	61903-2RS1	–
	35	8	6,37	3,25	0,137	45 000	22 000	0,032	* 16003-ZZ	–
	35	10	6,37	3,25	0,137	45 000	22 000	0,039	* 6003-ZZ	* 6003-Z
	35	10	6,37	3,25	0,137	45 000	22 000	0,039	* 6003-2RSL	* 6003-RSL
	35	10	6,37	3,25	0,137	–	13 000	0,039	* 6003-2RSH	* 6003-RSH
	35	14	6,05	3,25	0,137	–	13 000	0,052	63003-2RS1	–
	40	12	9,95	4,75	0,2	38 000	19 000	0,065	* 6203-ZZ	* 6203-Z
	40	12	9,95	4,75	0,2	38 000	19 000	0,065	* 6203-2RSL	* 6203-RSL
	40	12	9,95	4,75	0,2	–	12 000	0,065	* 6203-2RSH	* 6203-RSH
	40	16	9,56	4,75	0,2	–	12 000	0,083	62203-2RS1	–
	47	14	14,3	6,55	0,275	34 000	17 000	0,12	* 6303-ZZ	* 6303-Z
	47	14	14,3	6,55	0,275	34 000	17 000	0,12	* 6303-2RSL	* 6303-RSL
	47	14	14,3	6,55	0,275	–	11 000	0,12	* 6303-2RSH	* 6303-RSH
47	19	13,5	6,55	0,275	–	11 000	0,15	62303-2RS1	–	

* Cuscinetto SKF Explorer

¹⁾ Per i cuscinetti con un solo schermo o guarnizioni a basso attrito (Z, RZ, RSL), sono valide le velocità limite dei cuscinetti aperti

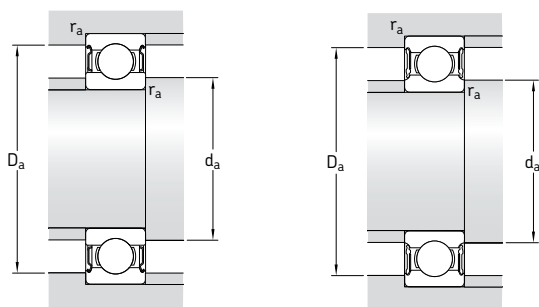

Dimensioni					Dimensioni delle parti che accolgono il cuscinetto				Elementi per il calcolo		
d	d ₁	d ₂	D ₂	r _{1,2} min	d _a min	d _a max	D _a max	r _a max	k _r	f ₀	
mm	-	-	-	-	mm	-	-	-	-	-	
15	17,9	-	22,1	0,3	17	-	22	0,3	0,015	10	
	17,9	-	22,1	0,3	17	-	22	0,3	0,015	10	
	18,4	-	25,8	0,3	17	-	26	0,3	0,02	14	
	18,4	-	25,8	0,3	17	-	26	0,3	0,02	14	
	-	17,4	25,8	0,3	17	17,3	26	0,3	0,02	14	
	20,2	-	28,2	0,3	17	-	30	0,3	0,02	14	
	20,5	-	28,2	0,3	17	-	30	0,3	0,025	14	
	-	18,7	28,2	0,3	17	18,5	30	0,3	0,025	14	
	-	18,7	28,2	0,3	17	18,5	30	0,3	0,025	14	
	20,5	-	28,2	0,3	17	-	30	0,3	0,025	14	
	21,7	-	30,4	0,6	19,2	-	30,8	0,6	0,025	13	
	-	19,4	30,4	0,6	19,2	19,4	30,8	0,6	0,025	13	
	-	19,4	30,4	0,6	19,2	19,4	30,8	0,6	0,025	13	
	21,7	-	30,4	0,6	19,2	-	30,8	0,6	0,025	13	
	23,7	-	36,3	1	20,6	-	36,4	1	0,03	12	
	-	21,1	36,3	1	20,6	21	36,4	1	0,03	12	
	-	21,1	36,3	1	20,6	21	36,4	1	0,03	12	
	23,7	-	36,3	1	20,6	-	36,4	1	0,03	12	
	17	20,2	-	24,1	0,3	19	-	24	0,3	0,015	10
		20,2	-	24,1	0,3	19	-	24	0,3	0,015	10
-		19,3	24,1	0,3	19	19,2	24	0,3	0,015	10	
20,4		-	27,8	0,3	19	-	28	0,3	0,02	15	
20,4		-	27,8	0,3	19	-	28	0,3	0,02	15	
-		19,4	27,8	0,3	19	19,3	28	0,3	0,02	15	
22,7		-	31,2	0,3	19	-	33	0,3	0,02	14	
23		-	31,4	0,3	19	-	33	0,3	0,025	14	
-		20,7	31,4	0,3	19	20,5	33	0,3	0,025	14	
-		20,7	31,4	0,3	19	20,5	33	0,3	0,025	14	
23		-	31,4	0,3	19	-	33	0,3	0,025	14	
24,5		-	35	0,6	21,2	-	35,8	0,6	0,025	13	
-		22,2	35	0,6	21,2	22	35,8	0,6	0,025	13	
-		22,2	35	0,6	21,2	22	35,8	0,6	0,025	13	
24,5		-	35	0,6	21,2	-	35,8	0,6	0,025	13	
26,5		-	39,7	1	22,6	-	41,4	1	0,03	12	
-		24	39,7	1	22,6	23,5	41,4	1	0,03	12	
-		24	39,7	1	22,6	23,5	41,4	1	0,03	12	
26,5		-	39,7	1	22,6	-	41,4	1	0,03	12	

Cuscinetti radiali ad una corona di sfere, con guarnizioni incorporate d 20 – 25 mm

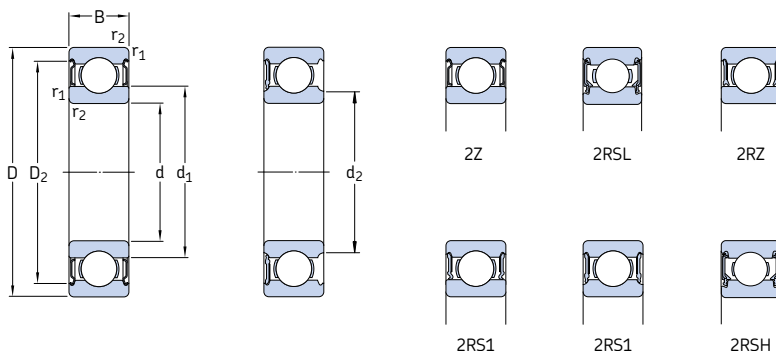

Dimensioni principali			Coeff. di carico dinam. stat.		Carico limite di fatica	Velocità di base Velocità di refe- renza Velocità limite ¹⁾		Massa	Appellativi Cuscinetto aperto con schermi su un lato	
d	D	B	C	C ₀	P _u	giri/min.	giri/min.	kg		ambo i lati
mm			kN		kN				–	
20	32	7	4,03	2,32	0,104	45 000	22 000	0,018	61804-2RZ	–
	32	7	4,03	2,32	0,104	–	13 000	0,018	61804-2RS1	–
	37	9	6,37	3,65	0,156	43 000	20 000	0,038	61904-2RZ	–
	37	9	6,37	3,65	0,156	–	12 000	0,038	61904-2RS1	–
	42	12	9,95	5	0,212	38 000	19 000	0,069	* 6004-2Z	* 6004-Z
	42	12	9,95	5	0,212	38 000	19 000	0,069	* 6004-2RSL	* 6004-RSL
	42	12	9,95	5	0,212	–	11 000	0,069	* 6004-2RSH	* 6004-RSH
	42	16	9,36	5	0,212	–	11 000	0,086	63004-2RS1	–
	47	14	13,5	6,55	0,28	32 000	17 000	0,11	* 6204-2Z	* 6204-Z
	47	14	13,5	6,55	0,28	32 000	17 000	0,11	* 6204-2RSL	* 6204-RSL
	47	14	13,5	6,55	0,28	–	10 000	0,11	* 6204-2RSH	* 6204-RSH
	47	18	12,7	6,55	0,28	–	10 000	0,13	62204-2RS1	–
	52	15	16,8	7,8	0,335	30 000	15 000	0,14	* 6304-2Z	* 6304-Z
	52	15	16,8	7,8	0,335	30 000	15 000	0,14	* 6304-2RSL	* 6304-RSL
	52	15	16,8	7,8	0,335	–	9 500	0,14	* 6304-2RSH	* 6304-RSH
	52	21	15,9	7,8	0,335	–	9 500	0,20	62304-2RS1	–
22	50	14	14	7,65	0,325	–	9 000	0,12	62/22-2RS1	–
25	37	7	4,36	2,6	0,125	38 000	19 000	0,022	61805-2RZ	–
	37	7	4,36	2,6	0,125	–	11 000	0,022	61805-2RS1	–
	42	9	7,02	4,3	0,193	36 000	18 000	0,045	61905-2RZ	–
	42	9	7,02	4,3	0,193	–	10 000	0,045	61905-2RS1	–
	47	12	11,9	6,55	0,275	32 000	16 000	0,08	* 6005-2Z	* 6005-Z
	47	12	11,9	6,55	0,275	32 000	16 000	0,08	* 6005-2RSL	* 6005-RSL
	47	12	11,9	6,55	0,275	–	9 500	0,08	* 6005-2RSH	* 6005-RSH
	47	16	11,2	6,55	0,275	–	9 500	0,10	63005-2RS1	–
	52	15	14,8	7,8	0,335	28 000	14 000	0,13	* 6205-2Z	* 6205-Z
	52	15	14,8	7,8	0,335	28 000	14 000	0,13	* 6205-2RSL	* 6205-RSL
	52	15	14,8	7,8	0,335	–	8 500	0,13	* 6205-2RSH	* 6205-RSH
	52	18	14	7,8	0,335	–	8 500	0,15	62205-2RS1	–
	62	17	23,4	11,6	0,49	24 000	13 000	0,23	* 6305-2Z	* 6305-Z
	62	17	23,4	11,6	0,49	24 000	13 000	0,23	* 6305-2RZ	* 6305-RZ
	62	17	23,4	11,6	0,49	–	7 500	0,23	* 6305-2RS1	* 6305-RS1
	62	24	22,5	11,6	0,49	–	7 500	0,32	62305-2RS1	–

* Cuscinetto SKF Explorer

¹⁾ Per i cuscinetti con un solo schermo o guarnizioni a basso attrito (Z, RZ, RSL), sono valide le velocità limite dei cuscinetti aperti

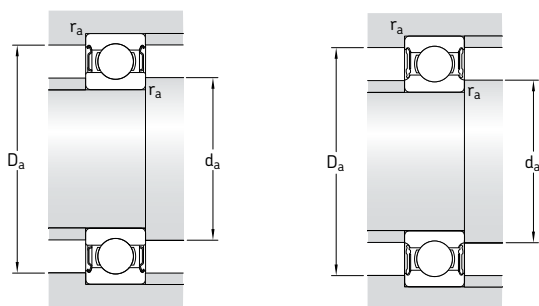

Dimensioni					Dimensioni delle parti che accolgono il cuscinetto				Elementi per il calcolo	
d	d ₁	d ₂	D ₂	r _{1,2} min	d _a min	d _a max	D _a max	r _a max	k _r	f ₀
mm	-	-	-	-	mm	-	-	-	-	-
20	24	-	29,5	0,3	22	-	30	0,3	0,015	15
	-	22,6	29,5	0,3	22	22,5	30	0,3	0,015	15
	25,6	-	32,8	0,3	22	-	35	0,3	0,02	15
	-	24,2	32,8	0,3	22	24	35	0,3	0,02	15
	27,2	-	37,2	0,6	23,2	-	38,8	0,6	0,025	14
	-	24,9	37,2	0,6	23,2	24,5	38,8	0,6	0,025	14
	-	24,9	37,2	0,6	23,2	24,5	38,8	0,6	0,025	14
	27,2	-	37,2	0,6	23,2	-	38,8	0,6	0,025	14
	28,8	-	40,6	1	25,6	-	41,4	1	0,025	13
	-	26,3	40,6	1	25,6	26	41,4	1	0,025	13
	-	26,3	40,6	1	25,6	26	41,4	1	0,025	13
	28,8	-	40,6	1	25,6	-	41,4	1	0,025	13
	30,4	-	44,8	1,1	27	-	45	1	0,03	12
	-	27,2	44,8	1,1	27	27	45	1	0,03	12
	-	27,2	44,8	1,1	27	27	45	1	0,03	12
30,4	-	44,8	1,1	27	-	45	1	0,03	12	
22	32,2	-	44	1	27,6	32	44,4	1	0,025	14
25	28,5	-	34,3	0,3	27	-	35	0,3	0,015	14
	-	27,4	34,3	0,3	27	27,3	35	0,3	0,015	14
	30,2	-	37,8	0,3	27	-	40	0,3	0,02	15
	-	29,2	37,8	0,3	27	29	40	0,3	0,02	15
	32	-	42,2	0,6	28,2	-	43,8	0,6	0,025	14
	-	29,7	42,2	0,6	28,2	29,5	43,8	0,6	0,025	14
	-	29,7	42,2	0,6	28,2	29,5	43,8	0,6	0,025	14
	32	-	42,2	0,6	29,2	-	43,8	0,6	0,025	14
	34,4	-	46,3	1	30,6	-	46,4	1	0,025	14
	-	31,8	46,3	1	30,6	31,5	46,4	1	0,025	14
	-	31,8	46,3	1	30,6	31,5	46,4	1	0,025	14
	34,4	-	46,3	1	30,6	-	46,4	1	0,025	14
	36,6	-	52,7	1,1	32	-	55	1	0,03	12
	36,6	-	52,7	1,1	32	-	55	1	0,03	12
	36,6	-	52,7	1,1	32	-	55	1	0,03	12
36,6	-	52,7	1,1	32	-	55	1	0,03	12	

Cuscinetti radiali ad una corona di sfere, con guarnizioni incorporate d 30 – 35 mm

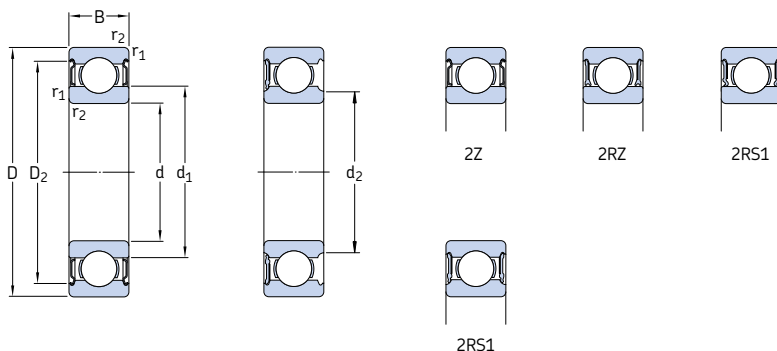

Dimensioni principali			Coeff. di carico		Carico limite di fatica P_u	Velocità di base		Massa	Appellativi	
d	D	B	C	C_0		Velocità di refe- renza	Velocità limite ¹⁾		Cuscinetto aperto con schermi su un lato	ambo i lati
mm			kN		kN	giri/min.		kg	-	
30	42	7	4,49	2,9	0,146	32 000	16 000	0,027	61806-2RZ	-
	42	7	4,49	2,9	0,146	-	9 500	0,027	61806-2RS1	-
	47	9	7,28	4,55	0,212	30 000	15 000	0,051	61906-2RZ	-
	47	9	7,28	4,55	0,212	-	8 500	0,051	61906-2RS1	-
	55	13	13,8	8,3	0,355	28 000	14 000	0,12	* 6006-2Z	* 6006-Z
	55	13	13,8	8,3	0,355	28 000	14 000	0,12	* 6006-2RZ	* 6006-RZ
	55	13	13,8	8,3	0,355	-	8 000	0,12	* 6006-2RS1	* 6006-RS1
	55	19	13,3	8,3	0,355	-	8 000	0,16	63006-2RS1	-
	62	16	20,3	11,2	0,475	24 000	12 000	0,20	* 6206-2Z	* 6206-Z
	62	16	20,3	11,2	0,475	24 000	12 000	0,20	* 6206-2RZ	* 6206-RZ
	62	16	20,3	11,2	0,475	-	7 500	0,20	* 6206-2RS1	* 6206-RS1
	62	20	19,5	11,2	0,475	-	7 500	0,24	62206-2RS1	-
	72	19	29,6	16	0,67	20 000	11 000	0,35	* 6306-2Z	* 6306-Z
	72	19	29,6	16	0,67	20 000	11 000	0,35	* 6306-2RZ	* 6306-RZ
	72	19	29,6	16	0,67	-	6 300	0,35	* 6306-2RS1	* 6306-RS1
	72	27	28,1	16	0,67	-	6 300	0,48	62306-2RS1	-
35	47	7	4,75	3,2	0,166	28 000	14 000	0,03	61807-2RZ	-
	47	7	4,75	3,2	0,166	-	8 000	0,03	61807-2RS1	-
	55	10	9,56	6,8	0,29	26 000	13 000	0,08	61907-2RZ	-
	55	10	9,56	6,8	0,29	-	7 500	0,08	61907-2RS1	-
	62	14	16,8	10,2	0,44	24 000	12 000	0,16	* 6007-2Z	* 6007-Z
	62	14	16,8	10,2	0,44	24 000	12 000	0,16	* 6007-2RZ	* 6007-RZ
	62	14	16,8	10,2	0,44	-	7 000	0,16	* 6007-2RS1	* 6007-RS1
	62	20	15,9	10,2	0,44	-	7 000	0,21	63007-2RS1	-
	72	17	27	15,3	0,655	20 000	10 000	0,29	* 6207-2Z	* 6207-Z
	72	17	27	15,3	0,655	-	6 300	0,29	* 6207-2RS1	* 6207-RS1
	72	23	25,5	15,3	0,655	-	6 300	0,37	62207-2RS1	-
	80	21	35,1	19	0,815	19 000	9 500	0,46	* 6307-2Z	* 6307-Z
	80	21	35,1	19	0,815	-	6 000	0,46	* 6307-2RS1	* 6307-RS1
	80	31	33,2	19	0,815	-	6 000	0,66	62307-2RS1	-

* Cuscinetto SKF Explorer

¹⁾ Per i cuscinetti con un solo schermo o guarnizioni a basso attrito (Z, RZ), sono valide le velocità limite dei cuscinetti aperti

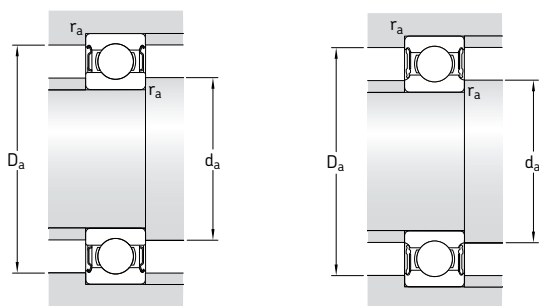

Dimensioni					Dimensioni delle parti che accolgono il cuscinetto				Elementi per il calcolo	
d	d ₁	d ₂	D ₂	r _{1,2} min	d _a min	d _a max	D _a max	r _a max	k _r	f ₀
mm	-	-	-	-	mm	-	-	-	-	-
30	33,7	-	39,5	0,3	32	-	40	0,3	0,015	14
	-	32,6	39,5	0,3	32	32,5	40	0,3	0,015	14
	35,2	-	42,8	0,3	32	-	45	0,3	0,02	14
	-	34,2	42,8	0,3	32	34	45	0,3	0,02	14
	38,2	-	49	1	34,6	-	50,4	1	0,025	15
	38,2	-	49	1	34,6	-	50,4	1	0,025	15
	38,2	-	49	1	34,6	-	50,4	1	0,025	15
	38,2	-	49	1	34,6	-	50,4	1	0,025	15
	40,4	-	54,1	1	35,6	-	56,4	1	0,025	14
	40,4	-	54,1	1	35,6	-	56,4	1	0,025	14
	40,4	-	54,1	1	35,6	-	56,4	1	0,025	14
	40,4	-	54,1	1	35,6	-	56,4	1	0,025	14
	44,6	-	61,9	1,1	37	-	65	1	0,03	13
	44,6	-	61,9	1,1	37	-	65	1	0,03	13
	44,6	-	61,9	1,1	37	-	65	1	0,03	13
	44,6	-	61,9	1,1	37	-	65	1	0,03	13
35	38,7	-	44,4	0,3	37	-	45	0,3	0,015	14
	-	37,6	44,4	0,3	37	37,5	45	0,3	0,015	14
	41,6	-	50,5	0,6	38,2	-	51,8	0,6	0,02	14
	41,6	-	50,5	0,6	38,2	-	51,8	0,6	0,02	14
	43,8	-	55,6	1	39,6	-	57,4	1	0,025	15
	43,8	-	55,6	1	39,6	-	57,4	1	0,025	15
	43,8	-	55,6	1	39,6	-	57,4	1	0,025	15
	43,8	-	55,6	1	39,6	-	57,4	1	0,025	15
	46,9	-	62,7	1,1	42	-	65	1	0,025	14
	46,9	-	62,7	1,1	42	-	65	1	0,025	14
	46,9	-	62,7	1,1	42	-	65	1	0,025	14
	49,6	-	69,2	1,5	44	-	71	1,5	0,03	13
	49,6	-	69,2	1,5	44	-	71	1,5	0,03	13
	49,6	-	69,2	1,5	44	-	71	1,5	0,03	13

Cuscinetti radiali ad una corona di sfere, con guarnizioni incorporate d 40 – 45 mm

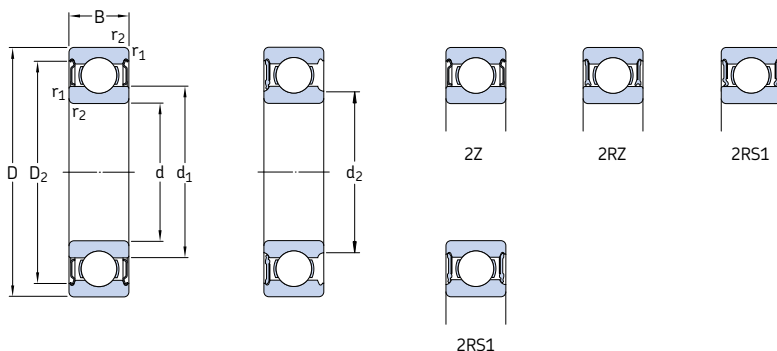

Dimensioni principali			Coeff. di carico		Carico limite di fatica P_u	Velocità di base		Massa	Appellativi	
d	D	B	C	C_0		Velocità di refe- renza	Velocità limite ¹⁾		Cuscinetto aperto con schermi su un lato	ambo i lati
mm			kN		kN	giri/min.		kg	-	
40	52	7	4,94	3,45	0,186	26 000	13 000	0,034	61808-2RZ	-
	52	7	4,94	3,45	0,186	-	7 500	0,034	61808-2RS1	-
	62	12	13,8	10	0,425	24 000	12 000	0,12	61908-2RZ	-
	62	12	13,8	10	0,425	-	6 700	0,12	61908-2RS1	-
	68	15	17,8	11,6	0,49	22 000	11 000	0,19	* 6008-2Z	* 6008-Z
	68	15	17,8	11,6	0,49	22 000	11 000	0,19	* 6008-2RZ	* 6008-RZ
	68	15	17,8	11,6	0,49	-	6 300	0,19	* 6008-2RS1	* 6008-RS1
	68	21	16,8	11,6	0,49	-	6 300	0,26	63008-2RS1	-
	80	18	32,5	19	0,8	18 000	9 000	0,37	* 6208-2Z	* 6208-Z
	80	18	32,5	19	0,8	18 000	9 000	0,37	* 6208-2RZ	* 6208-RZ
	80	18	32,5	19	0,8	-	5 600	0,37	* 6208-2RS1	* 6208-RS1
	80	23	30,7	19	0,8	-	5 600	0,44	62208-2RS1	-
	90	23	42,3	24	1,02	17 000	8 500	0,63	* 6308-2Z	* 6308-Z
	90	23	42,3	24	1,02	17 000	8 500	0,63	* 6308-2RZ	* 6308-RZ
	90	23	42,3	24	1,02	-	5 000	0,63	* 6308-2RS1	* 6308-RS1
	90	33	41	24	1,02	-	5 000	0,89	62308-2RS1	-
45	58	7	6,63	6,1	0,26	22 000	11 000	0,04	61809-2RZ	-
	58	7	6,63	6,1	0,26	-	6 700	0,04	61809-2RS1	-
	68	12	14	10,8	0,465	20 000	10 000	0,14	61909-2RZ	-
	68	12	14	10,8	0,465	-	6 000	0,14	61909-2RS1	-
	75	16	22,1	14,6	0,64	20 000	10 000	0,25	* 6009-2Z	* 6009-Z
	75	16	22,1	14,6	0,64	-	5 600	0,25	* 6009-2RS1	* 6009-RS1
	75	23	20,8	14,6	0,64	-	5 600	0,34	63009-2RS1	-
	85	19	35,1	21,6	0,915	17 000	8 500	0,41	* 6209-2Z	* 6209-Z
	85	19	35,1	21,6	0,915	-	5 000	0,41	* 6209-2RS1	* 6209-RS1
	85	23	33,2	21,6	0,915	-	5 000	0,48	62209-2RS1	-
	100	25	55,3	31,5	1,34	15 000	7 500	0,83	* 6309-2Z	* 6309-Z
	100	25	55,3	31,5	1,34	-	4 500	0,83	* 6309-2RS1	* 6309-RS1
	100	36	52,7	31,5	1,34	-	4 500	1,15	62309-2RS1	-

* Cuscinetto SKF Explorer

¹⁾ Per i cuscinetti con un solo schermo o guarnizioni a basso attrito (Z, RZ), sono valide le velocità limite dei cuscinetti aperti

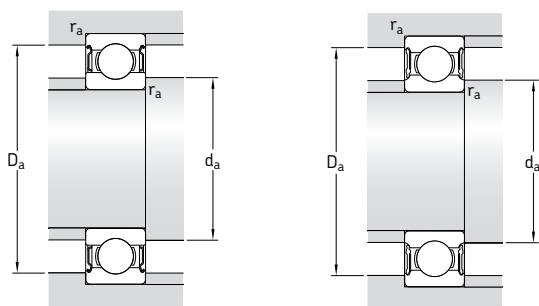

Dimensioni					Dimensioni delle parti che accolgono il cuscinetto				Elementi per il calcolo	
d	d ₁	d ₂	D ₂	r _{1,2} min	d _a min	d _a max	D _a max	r _a max	k _r	f ₀
mm	-	-	-	mm	mm	-	-	-	-	-
40	43,7	-	49,6	0,3	42	-	50	0,3	0,015	14
	-	42,6	49,6	0,3	42	42,5	50	0,3	0,015	14
	46,9	-	57,3	0,6	43,2	-	58,8	0,6	0,02	16
	46,9	-	57,3	0,6	43,2	-	58,8	0,6	0,02	16
	49,3	-	61,1	1	44,6	-	63,4	1	0,025	15
	49,3	-	61,1	1	44,6	-	63,4	1	0,025	15
	49,3	-	61,1	1	44,6	-	63,4	1	0,025	15
	49,3	-	61,1	1	44,6	-	63,4	1	0,025	15
	52,6	-	69,8	1,1	47	-	73	1	0,025	14
	52,6	-	69,8	1,1	47	-	73	1	0,025	14
	52,6	-	69,8	1,1	47	-	73	1	0,025	14
	52,6	-	69,8	1,1	47	-	73	1	0,025	14
	56,1	-	77,7	1,5	49	-	81	1,5	0,03	13
	56,1	-	77,7	1,5	49	-	81	1,5	0,03	13
	56,1	-	77,7	1,5	49	-	81	1,5	0,03	13
	56,1	-	77,7	1,5	49	-	81	1,5	0,03	13
45	49,1	-	55,4	0,3	47	-	56	0,3	0,015	17
	49,1	-	55,4	0,3	47	-	56	0,3	0,015	17
	52,4	-	62,8	0,6	48,2	-	64,8	0,6	0,02	16
	52,4	-	62,8	0,6	48,2	-	64,8	0,6	0,02	16
	54,8	-	67,8	1	50,8	-	69,2	1	0,025	15
	54,8	-	67,8	1	50,8	-	69,2	1	0,025	15
	54,8	-	67,8	1	50,8	-	69,2	1	0,025	15
	57,6	-	75,2	1,1	52	-	78	1	0,025	14
	57,6	-	75,2	1,1	52	-	78	1	0,025	14
	57,6	-	75,2	1,1	52	-	78	1	0,025	14
	62,2	-	86,7	1,5	54	-	91	1,5	0,03	13
	62,2	-	86,7	1,5	54	-	91	1,5	0,03	13
	62,2	-	86,7	1,5	54	-	91	1,5	0,03	13

Cuscinetti radiali ad una corona di sfere, con guarnizioni incorporate d 50 – 55 mm

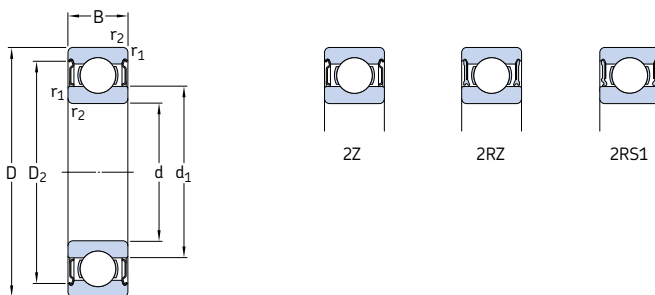

Dimensioni principali			Coeff. di carico dinam. stat.		Carico limite di fatica P_u	Velocità di base Velocità di refe- renza Velocità limite ¹⁾		Massa	Appellativi Cuscinetto aperto con schermi su un lato	
d	D	B	C	C_0		giri/min.	giri/min.		kg	
mm			kN		kN				-	
50	65	7	6,76	6,8	0,285	20 000	10 000	0,052	61810-2RZ	-
	65	7	6,76	6,8	0,285	-	6 000	0,052	61810-2RS1	-
	72	12	14,6	11,8	0,5	19 000	9 500	0,14	61910-2RZ	-
	72	12	14,6	11,8	0,5	-	5 600	0,14	61910-2RS1	-
	80	16	22,9	16	0,71	18 000	9 000	0,26	* 6010-2Z	* 6010-Z
	80	16	22,9	16	0,71	18 000	9 000	0,26	* 6010-2RZ	* 6010-RZ
	80	16	22,9	16	0,71	-	5 000	0,26	* 6010-2RS1	* 6010-RS1
	80	23	21,6	16	0,71	-	5 000	0,37	63010-2RS1	-
	90	20	37,1	23,2	0,98	15 000	8 000	0,46	* 6210-2Z	* 6210-Z
	90	20	37,1	23,2	0,98	15 000	8 000	0,46	* 6210-2RZ	* 6210-RZ
	90	20	37,1	23,2	0,98	-	4 800	0,46	* 6210-2RS1	* 6210-RS1
	90	23	35,1	23,2	0,98	-	4 800	0,52	62210-2RS1	-
	110	27	65	38	1,6	13 000	6 700	1,05	* 6310-2Z	* 6310-Z
	110	27	65	38	1,6	-	4 300	1,05	* 6310-2RS1	* 6310-RS1
	110	40	61,8	38	1,6	-	4 300	1,55	62310-2RS1	-
	55	72	9	9,04	8,8	0,375	19 000	9 500	0,083	61811-2RZ
72		9	9,04	8,8	0,375	-	5 300	0,083	61811-2RS1	-
80		13	16,5	14	0,6	17 000	8 500	0,19	61911-2RZ	-
80		13	16,5	14	0,6	-	5 000	0,19	61911-2RS1	-
90		18	29,6	21,2	0,9	16 000	8 000	0,39	* 6011-2Z	* 6011-Z
90		18	29,6	21,2	0,9	-	4 500	0,39	* 6011-2RS1	* 6011-RS1
100		21	46,2	29	1,25	14 000	7 000	0,61	* 6211-2Z	* 6211-Z
100		21	46,2	29	1,25	-	4 300	0,61	* 6211-2RS1	* 6211-RS1
100		25	43,6	29	1,25	-	4 300	0,70	62211-2RS1	-
120		29	74,1	45	1,9	12 000	6 300	1,35	* 6311-2Z	* 6311-Z
120		29	74,1	45	1,9	-	3 800	1,35	* 6311-2RS1	* 6311-RS1
120		43	71,5	45	1,9	-	3 800	1,95	62311-2RS1	-

* Cuscinetto SKF Explorer

¹⁾ Per i cuscinetti con un solo schermo o guarnizioni a basso attrito (Z, RZ), sono valide le velocità limite dei cuscinetti aperti

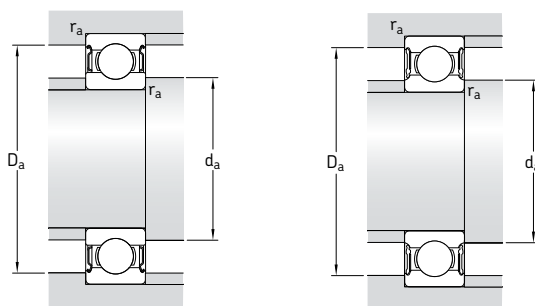

Dimensioni				Dimensioni delle parti che accolgono il cuscinetto			Elementi per il calcolo	
d	d ₁	D ₂	r _{1,2} min	d _a min	D _a max	r _a max	k _r	f ₀
mm				mm			-	
50	55,1	61,8	0,3	52	63	0,3	0,015	17
	55,1	61,8	0,3	52	63	0,3	0,015	17
	56,9	67,3	0,6	53,2	68,8	0,6	0,02	16
	56,9	67,3	0,6	53,2	68,8	0,6	0,02	16
	59,8	72,8	1	54,6	75,4	1	0,025	15
	59,8	72,8	1	54,6	75,4	1	0,025	15
	59,8	72,8	1	54,6	75,4	1	0,025	15
	59,8	72,8	1	54,6	75,4	1	0,025	15
	62,5	81,6	1,1	57	83	1	0,025	14
	62,5	81,6	1,1	57	83	1	0,025	14
	62,5	81,6	1,1	57	83	1	0,025	14
	62,5	81,6	1,1	57	83	1	0,025	14
	68,8	95,2	2	61	99	2	0,03	13
	68,8	95,2	2	61	99	2	0,03	13
	68,8	95,2	2	61	99	2	0,03	13
	55	60,6	68,6	0,3	57	70	0,3	0,015
60,6		68,6	0,3	57	70	0,3	0,015	17
63,2		74,2	1	59,6	75,4	1	0,02	16
63,2		74,2	1	59,6	75,4	1	0,02	16
66,3		81,5	1,1	61	84	1	0,025	15
66,3		81,5	1,1	61	84	1	0,025	15
69,1		89,4	1,5	64	91	1,5	0,025	14
69,1		89,4	1,5	64	91	1,5	0,025	14
69,1		89,4	1,5	64	91	1,5	0,025	14
75,3		104	2	66	109	2	0,03	13
75,3		104	2	66	109	2	0,03	13
75,3		104	2	66	109	2	0,03	13

Cuscinetti radiali ad una corona di sfere, con guarnizioni incorporate d 60 – 65 mm

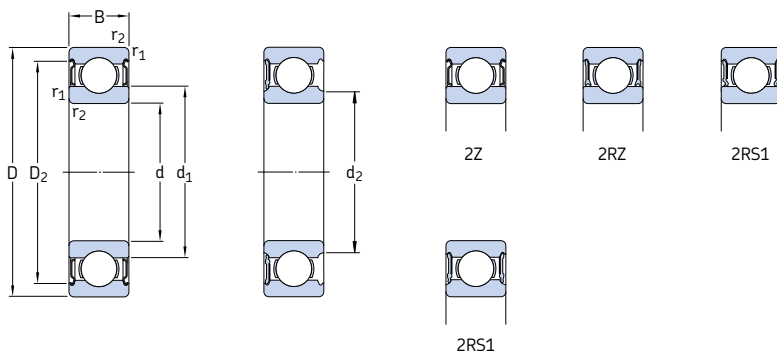

Dimensioni principali			Coeff. di carico dinam. stat.		Carico limite di fatica P_u	Velocità di base Velocità di refe- renza		Massa	Appellativi Cuscinetto aperto con schermi su un lato	
d	D	B	C	C_0			Velocità limite ¹⁾			ambo i lati
mm			kN		kN	giri/min.		kg	–	
60	78	10	11,9	11,4	0,49	17 000	8 500	0,11	61812-2RZ	–
	78	10	11,9	11,4	0,49	–	4 800	0,11	61812-2RS1	–
	85	13	16,5	14,3	0,6	16 000	8 000	0,20	61912-2RZ	–
	85	13	16,5	14,3	0,6	–	4 500	0,20	61912-2RS1	–
	95	18	30,7	23,2	0,98	15 000	7 500	0,42	* 6012-2Z	* 6012-Z
	95	18	30,7	23,2	0,98	15 000	7 500	0,42	* 6012-2RZ	* 6012-RZ
	95	18	30,7	23,2	0,98	–	4 300	0,42	* 6012-2RS1	* 6012-RS1
	110	22	55,3	36	1,53	13 000	6 300	0,78	* 6212-2Z	* 6212-Z
	110	22	55,3	36	1,53	–	4 000	0,78	* 6212-2RS1	* 6212-RS1
	110	28	52,7	36	1,53	–	4 000	0,97	62212-2RS1	–
	130	31	85,2	52	2,2	11 000	5 600	1,70	* 6312-2Z	* 6312-Z
	130	31	85,2	52	2,2	–	3 400	1,70	* 6312-2RS1	* 6312-RS1
130	46	81,9	52	2,2	–	3 400	2,50	62312-2RS1	–	
65	85	10	12,4	12,7	0,54	16 000	8 000	0,13	61813-2RZ	–
	85	10	12,4	12,7	0,54	–	4 500	0,13	61813-2RS1	–
	90	13	17,4	16	0,68	15 000	7 500	0,22	61913-2RZ	–
	90	13	17,4	16	0,68	–	4 300	0,22	61913-2RS1	–
	100	18	31,9	25	1,06	14 000	7 000	0,44	* 6013-2Z	* 6013-Z
	100	18	31,9	25	1,06	–	4 000	0,44	* 6013-2RS1	* 6013-RS1
	120	23	58,5	40,5	1,73	12 000	6 000	0,99	* 6213-2Z	* 6213-Z
	120	23	58,5	40,5	1,73	–	3 600	0,99	* 6213-2RS1	* 6213-RS1
	120	31	55,9	40,5	1,73	–	3 600	1,25	62213-2RS1	–
	140	33	97,5	60	2,5	10 000	5 300	2,10	* 6313-2Z	* 6313-Z
	140	33	97,5	60	2,5	–	3 200	2,10	* 6313-2RS1	* 6313-RS1
	140	48	92,3	60	2,5	–	3 200	3,00	62313-2RS1	–

* Cuscinetto SKF Explorer

¹⁾ Per i cuscinetti con un solo schermo o guarnizioni a basso attrito (Z, RZ), sono valide le velocità limite dei cuscinetti aperti

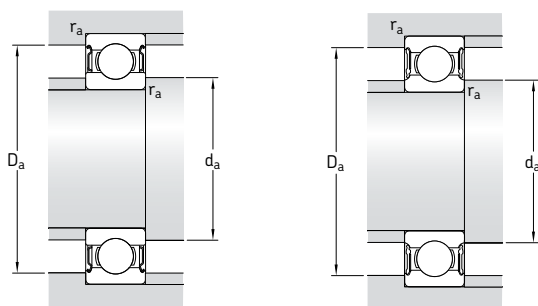

Dimensioni					Dimensioni delle parti che accolgono il cuscinetto				Elementi per il calcolo	
d	d ₁	d ₂	D ₂	r _{1,2} min	d _a min	d _a max	D _a max	r _a max	k _r	f ₀
mm	-	-	-	-	mm	-	-	-	-	-
60	65,6	-	74,5	0,3	62	-	76	0,3	0,015	17
	65,6	-	74,5	0,3	62	-	76	0,3	0,015	17
	68,2	-	79,2	1	64,6	-	80,4	1	0,02	16
	68,2	-	79,2	1	64,6	-	80,4	1	0,02	16
	71,3	-	86,5	1,1	66	-	89	1	0,025	16
	71,3	-	86,5	1,1	66	-	89	1	0,025	16
	71,3	-	86,5	1,1	66	-	89	1	0,025	16
	75,5	-	98	1,5	69	-	101	1,5	0,025	14
	75,5	-	98	1,5	69	-	101	1,5	0,025	14
	75,5	-	98	1,5	69	-	101	1,5	0,025	14
	81,9	-	112	2,1	72	-	118	2	0,03	13
	81,9	-	112	2,1	72	-	118	2	0,03	13
81,9	-	112	2,1	72	-	118	2	0,03	13	
65	71,6	-	80,5	0,6	68,2	-	81,8	0,6	0,015	17
	71,6	-	80,5	0,6	68,2	-	81,8	0,6	0,015	17
	73,2	-	84,2	1	69,6	-	85,4	1	0,02	17
	-	73,2	84,2	1	69,6	73	85,4	1	0,02	17
	76,3	-	91,5	1,1	71	-	94	1	0,025	16
	76,3	-	91,5	1,1	71	-	94	1	0,025	16
	83,3	-	106	1,5	74	-	111	1,5	0,025	15
	83,3	-	106	1,5	74	-	111	1,5	0,025	15
	83,3	-	106	1,5	74	-	111	1,5	0,025	15
	88,4	-	121	2,1	77	-	128	2	0,03	13
	88,4	-	121	2,1	77	-	128	2	0,03	13
	88,4	-	121	2,1	77	-	128	2	0,03	13

Cuscinetti radiali ad una corona di sfere, con guarnizioni incorporate d 70 – 80 mm

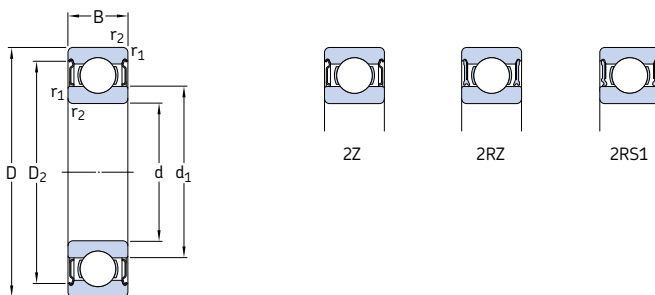

Dimensioni principali			Coeff. di carico dinam. stat.		Carico limite di fatica P_u	Velocità di base		Massa	Appellativi	
d	D	B	C	C_0		Velocità di refe- renza	Velocità limite ¹⁾		Cuscinetto aperto con schermi su un lato	ambo i lati
mm			kN		kN	giri/min.		kg	-	
70	90	10	12,4	13,2	0,56	15 000	7 500	0,14	61814-2RZ	-
	90	10	12,4	13,2	0,56	-	4 300	0,14	61814-2RS1	-
	100	16	23,8	21,2	0,9	14 000	7 000	0,35	61914-2RZ	-
	100	16	23,8	21,2	0,9	-	4 000	0,35	61914-2RS1	-
	110	20	39,7	31	1,32	13 000	6 300	0,60	* 6014-2Z	* 6014-Z
	110	20	39,7	31	1,32	-	3 600	0,60	* 6014-2RS1	* 6014-RS1
	125	24	63,7	45	1,9	11 000	5 600	1,10	* 6214-2Z	* 6214-Z
	125	24	63,7	45	1,9	-	3 400	1,10	* 6214-2RS1	* 6214-RS1
	125	31	60,5	45	1,9	-	3 400	1,30	62214-2RS1	-
	150	35	111	68	2,75	9 500	5 000	2,50	* 6314-2Z	* 6314-Z
	150	35	111	68	2,75	-	3 000	2,50	* 6314-2RS1	* 6314-RS1
	150	51	104	68	2,75	-	3 000	3,55	62314-2RS1	-
75	95	10	12,7	14,3	0,61	14 000	7 000	0,15	61815-2RZ	-
	95	10	12,7	14,3	0,61	-	4 000	0,15	61815-2RS1	-
	105	16	24,2	19,3	0,965	13 000	6 300	0,37	61915-2RZ	-
	105	16	24,2	19,3	0,965	-	3 600	0,37	61915-2RS1	-
	115	20	41,6	33,5	1,43	12 000	6 000	0,64	* 6015-2Z	* 6015-Z
	115	20	41,6	33,5	1,43	12 000	6 000	0,64	* 6015-2RZ	* 6015-RZ
	115	20	41,6	33,5	1,43	-	3 400	0,64	* 6015-2RS1	* 6015-RS1
	130	25	68,9	49	2,04	10 000	5 300	1,20	* 6215-2Z	* 6215-Z
	130	25	68,9	49	2,04	-	3 200	1,20	* 6215-2RS1	* 6215-RS1
	160	37	119	76,5	3	9 000	4 500	3,00	* 6315-2Z	* 6315-Z
	160	37	119	76,5	3	-	2 800	3,00	* 6315-2RS1	* 6315-RS1
	80	100	10	13	15	0,64	13 000	6 300	0,15	61816-2RZ
100		10	13	15	0,64	-	3 600	0,15	61816-2RS1	-
110		16	25,1	20,4	1,02	12 000	6 000	0,40	61916-2RZ	-
110		16	25,1	20,4	1,02	-	3 400	0,40	61916-2RS1	-
125		22	49,4	40	1,66	11 000	5 600	0,85	* 6016-2Z	* 6016-Z
125		22	49,4	40	1,66	-	3 200	0,85	* 6016-2RS1	* 6016-RS1
140		26	72,8	55	2,2	9 500	4 800	1,40	* 6216-2Z	* 6216-Z
140		26	72,8	55	2,2	-	3 000	1,40	* 6216-2RS1	* 6216-RS1
170		39	130	86,5	3,25	8 500	4 300	3,60	* 6316-2Z	* 6316-Z
170		39	130	86,5	3,25	-	2 600	3,60	* 6316-2RS1	* 6316-RS1

* Cuscinetto SKF Explorer

¹⁾ Per i cuscinetti con un solo schermo o guarnizioni a basso attrito (Z, RZ), sono valide le velocità limite dei cuscinetti aperti

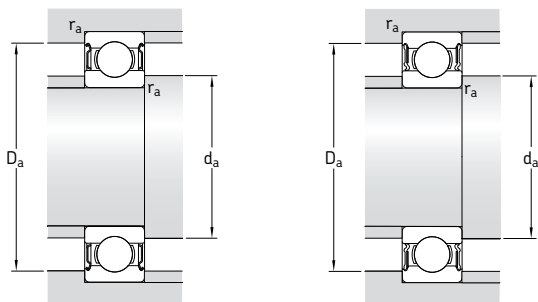

Dimensioni				Dimensioni delle parti che accolgono il cuscinetto			Elementi per il calcolo		
d	d ₁	D ₂	r _{1,2} min	d _a min	D _a max	r _a max	k _r	f ₀	
mm				mm			-		
70	76,6	85,5	0,6	73,2	86,8	0,6	0,015	17	
	76,6	85,5	0,6	73,2	86,8	0,6	0,015	17	
	79,7	93,3	1	74,6	95,4	1	0,02	16	
	79,7	93,3	1	74,6	95,4	1	0,02	16	
	82,9	99,9	1,1	76	104	1	0,025	16	
	82,9	99,9	1,1	76	104	1	0,025	16	
	87,1	111	1,5	79	116	1,5	0,025	15	
	87,1	111	1,5	79	116	1,5	0,025	15	
	87,1	111	1,5	79	116	1,5	0,025	15	
	95	130	2,1	82	138	2	0,03	13	
	95	130	2,1	82	138	2	0,03	13	
	95	130	2,1	82	138	2	0,03	13	
	75	81,6	90,5	0,6	78,2	91,8	0,6	0,015	17
		81,6	90,5	0,6	78,2	91,8	0,6	0,015	17
84,7		98,3	1	79,6	100	1	0,02	14	
84,7		98,3	1	79,6	100	1	0,02	14	
87,9		105	1,1	81	109	1	0,025	16	
87,9		105	1,1	81	109	1	0,025	16	
87,9		105	1,1	81	109	1	0,025	16	
92,1		117	1,5	84	121	1,5	0,025	15	
92,1		117	1,5	84	121	1,5	0,025	15	
101		138	2,1	87	148	2	0,03	13	
101		138	2,1	87	148	2	0,03	13	
80		86,6	95,5	0,6	83,2	96,8	0,6	0,015	17
		86,6	95,5	0,6	83,2	96,8	0,6	0,015	17
		89,8	102	1	84,6	105	1	0,02	14
	89,8	102	1	84,6	105	1	0,02	14	
	94,4	114	1,1	86	119	1	0,025	16	
	94,4	114	1,1	86	119	1	0,025	16	
	101	127	2	91	129	2	0,025	15	
	101	127	2	91	129	2	0,025	15	
	108	147	2,1	92	158	2	0,03	13	
	108	147	2,1	92	158	2	0,03	13	

Cuscinetti radiali ad una corona di sfere, con guarnizioni incorporate

d 85 – 100 mm

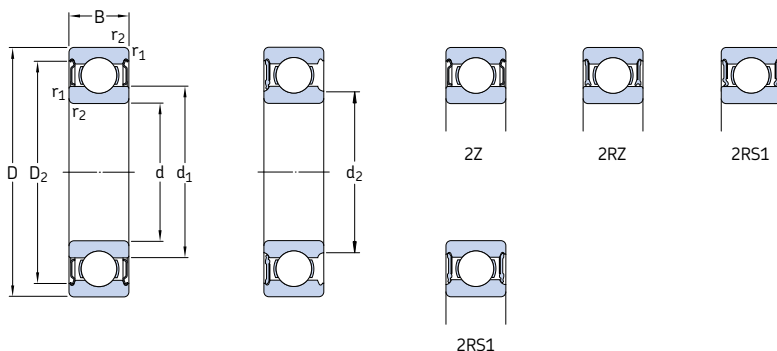

Dimensioni principali			Coeff. di carico		Carico limite di fatica P_u	Velocità di base		Massa	Appellativi		
d	D	B	C	C_0		Velocità di referenza	Velocità limite ¹⁾		Cuscinetto aperto con schermi su un lato	ambo i lati	
mm			kN		kN	giri/min.	kg	-			
85	110	13	19,5	20,8	0,88	12 000	6 000	0,27	61817-2RZ	-	
	110	13	19,5	20,8	0,88	-	3 400	0,27	61817-2RS1	-	
	130	22	52	43	1,76	11 000	5 300	0,89	* 6017-2Z	* 6017-Z	
	130	22	52	43	1,76	-	3 000	0,89	* 6017-2RS1	* 6017-RS1	
	150	28	87,1	64	2,5	9 000	4 500	1,80	* 6217-2Z	* 6217-Z	
	150	28	87,1	64	2,5	-	2 800	1,80	* 6217-2RS1	* 6217-RS1	
	180	41	140	96,5	3,55	8 000	4 000	4,25	* 6317-2Z	* 6317-Z	
	180	41	140	96,5	3,55	-	2 400	4,25	* 6317-2RS1	* 6317-RS1	
	90	115	13	19,5	22	0,915	11 000	5 600	0,28	61818-2RZ	-
		115	13	19,5	22	0,915	-	3 200	0,28	61818-2RS1	-
		140	24	60,5	50	1,96	10 000	5 000	1,15	* 6018-2Z	* 6018-Z
		140	24	60,5	50	1,96	-	2 800	1,15	* 6018-2RS1	* 6018-RS1
160		30	101	73,5	2,8	8 500	4 300	2,15	* 6218-2Z	* 6218-Z	
160		30	101	73,5	2,8	-	2 600	2,15	* 6218-2RS1	* 6218-RS1	
190		43	151	108	3,8	7 500	3 800	4,90	* 6318-2Z	* 6318-Z	
190		43	151	108	3,8	-	2 400	4,90	* 6318-2RS1	* 6318-RS1	
95	120	13	19,9	22,8	0,93	11 000	5 300	0,30	61819-2RZ	-	
	120	13	19,9	22,8	0,93	-	3 000	0,30	61819-2RS1	-	
	130	18	33,8	33,5	1,43	-	3 000	0,61	61919-2RS1	-	
	145	24	63,7	54	2,08	9 500	4 800	1,20	* 6019-2Z	* 6019-Z	
	145	24	63,7	54	2,08	-	2 800	1,20	* 6019-2RS1	* 6019-RS1	
	170	32	114	81,5	3	8 000	4 000	2,60	* 6219-2Z	* 6219-Z	
	170	32	114	81,5	3	-	2 400	2,60	* 6219-2RS1	* 6219-RS1	
	200	45	159	118	4,15	7 000	3 600	5,65	* 6319-2Z	* 6319-Z	
	200	45	159	118	4,15	-	2 200	5,65	* 6319-2RS1	* 6319-RS1	
	100	125	13	19,9	24	0,95	10 000	5 300	0,31	61820-2RZ	-
125		13	19,9	24	0,95	-	3 000	0,31	61820-2RS1	-	
150		24	63,7	54	2,04	9 500	4 500	1,25	* 6020-2Z	* 6020-Z	
150		24	63,7	54	2,04	-	2 600	1,25	* 6020-2RS1	* 6020-RS1	
180		34	127	93	3,35	7 500	3 800	3,15	* 6220-2Z	* 6220-Z	
180		34	127	93	3,35	-	2 400	3,15	* 6220-2RS1	* 6220-RS1	
215		47	174	140	4,75	6 700	3 400	7,00	6320-2Z	6320-Z	

* Cuscinetto SKF Explorer

¹⁾ Per i cuscinetti con un solo schermo o guarnizioni a basso attrito (Z, RZ), sono valide le velocità limite dei cuscinetti aperti

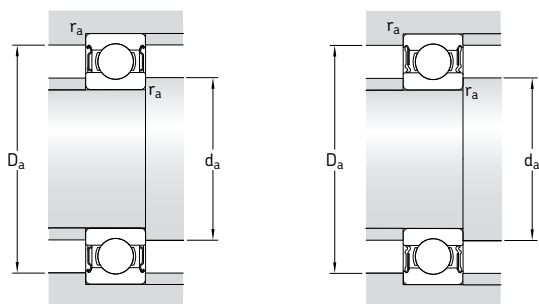

Dimensioni					Dimensioni delle parti che accolgono il cuscinetto				Elementi per il calcolo		
d	d ₁	d ₂	D ₂	r _{1,2} min	d _a min	d _a max	D _a max	r _a max	k _r	f ₀	
mm	-	-	-	mm	mm	-	-	-	-	-	
85	93,2	-	104	1	89,6	-	105	1	0,015	17	
	93,2	-	104	1	89,6	-	105	1	0,015	17	
	99,4	-	119	1,1	92	-	123	1	0,025	16	
	99,4	-	119	1,1	92	-	123	1	0,025	16	
106	-	-	134	2	96	-	139	2	0,025	15	
	106	-	134	2	96	-	139	2	0,025	15	
	115	-	155	3	99	-	166	2,5	0,03	13	
	115	-	155	3	99	-	166	2,5	0,03	13	
	90	98,2	-	109	1	94,6	-	110	1	0,015	17
		98,2	-	109	1	94,6	-	110	1	0,015	17
106		-	128	1,5	97	-	133	1,5	0,025	16	
106		-	128	1,5	97	-	133	1,5	0,025	16	
113	-	-	143	2	101	-	149	2	0,025	15	
	-	106	143	2	101	105	149	2	0,025	15	
	121	-	164	3	104	-	176	2,5	0,03	13	
	121	-	164	3	104	-	176	2,5	0,03	13	
	95	103	-	114	1	99,6	-	115	1	0,015	17
103		-	114	1	99,6	-	115	1	0,015	17	
106		-	122	1,1	101	-	124	1	0,02	17	
111		-	133	1,5	102	-	138	1,5	0,025	16	
110	-	-	133	1,5	102	-	138	1,5	0,025	16	
	118	-	151	2,1	107	-	158	2	0,025	14	
	-	112	151	2,1	107	111	158	2	0,025	14	
	128	-	172	3	109	-	186	2,5	0,03	13	
	-	121	172	3	109	120	186	2,5	0,03	13	
	100	108	-	119	1	105	-	120	1	0,015	17
108		-	119	1	105	-	120	1	0,015	17	
116		-	138	1,5	107	-	143	1,5	0,025	16	
-		110	138	1,5	107	109	143	1,5	0,025	16	
125	-	-	160	2,1	112	-	168	2	0,025	14	
	-	118	160	2,1	112	117	168	2	0,025	14	
	136	-	184	3	114	-	201	2,5	0,03	13	
	-	-	184	3	114	-	201	2,5	0,03	13	

Cuscinetti radiali ad una corona di sfere, con guarnizioni incorporate d 105 – 160 mm

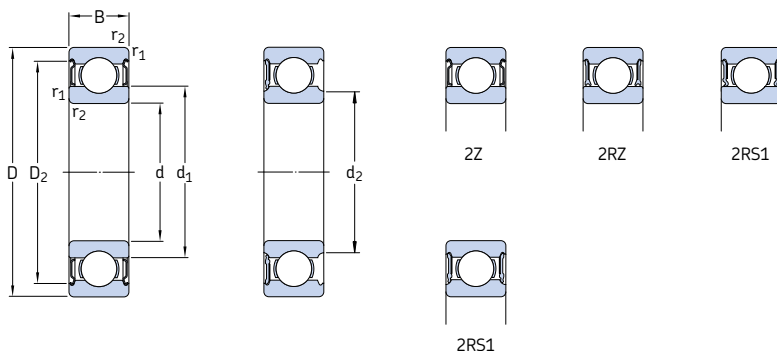

Dimensioni principali			Coeff. di carico dinam. stat.		Carico limite di fatica	Velocità di base Velocità di refe- renza Velocità limite ¹⁾		Massa	Appellativi Cuscinetto aperto con schermi su un lato	
d	D	B	C	C ₀	P _u	giri/min.	giri/min.	kg		ambo i lati
mm			kN		kN				–	
105	130	13	20,8	19,6	1	10 000	5 000	0,32	61821-2RZ	–
	130	13	20,8	19,6	1	–	2 800	0,32	61821-2RS1	–
	160	26	76,1	65,5	2,4	8 500	4 300	1,60	* 6021-2Z	* 6021-Z
	160	26	76,1	65,5	2,4	–	2 400	1,60	* 6021-2RS1	* 6021-RS1
	190	36	140	104	3,65	7 000	3 600	3,70	* 6221-2Z	* 6221-Z
190	36	140	104	3,65	–	2 200	3,70	* 6221-2RS1	* 6221-RS1	
225	49	182	153	5,1	6 300	3 200	8,25	6321-2Z	6321-Z	
110	140	16	28,1	26	1,25	9 500	4 500	0,60	61822-2RZ	–
	140	16	28,1	26	1,25	–	2 600	0,60	61822-2RS1	–
	170	28	85,2	73,5	2,4	8 000	4 000	1,95	* 6022-2Z	* 6022-Z
	170	28	85,2	73,5	2,4	–	2 400	1,95	* 6022-2RS1	* 6022-RS1
	200	38	151	118	4	6 700	3 400	4,35	* 6222-2Z	* 6222-Z
120	150	16	29,1	28	1,29	8 500	4 300	0,65	61824-2RZ	–
	150	16	29,1	28	1,29	–	2 400	0,65	61824-2RS1	–
	180	28	88,4	80	2,75	7 500	3 800	2,05	* 6024-2Z	* 6024-Z
	180	28	88,4	80	2,75	–	2 200	2,05	* 6024-2RS1	* 6024-RS1
	215	40	146	118	3,9	6 300	3 200	5,15	6224-2Z	6224-Z
130	165	18	37,7	43	1,6	8 000	3 800	0,93	61826-2RZ	–
	165	18	37,7	43	1,6	–	2 200	0,93	61826-2RS1	–
	200	33	112	100	3,35	7 000	3 400	3,15	* 6026-2Z	* 6026-Z
	200	33	112	100	3,35	–	2 000	3,15	* 6026-2RS1	* 6026-RS1
	230	40	156	132	4,15	5 600	3 000	5,80	6226-2Z	6226-Z
140	175	18	39	46,5	1,66	7 500	3 600	0,99	61828-2RZ	–
	175	18	39	46,5	1,66	–	2 000	0,99	61828-2RS1	–
	210	33	111	108	3,45	6 700	3 200	3,35	6028-2Z	6028-Z
	210	33	111	108	3,45	–	1 800	3,35	6028-2RS1	6028-RS1
150	225	35	125	125	3,9	6 000	3 000	4,80	6030-2Z	6030-Z
	225	35	125	125	3,9	–	1 700	4,80	6030-2RS1	6030-RS1
160	240	38	143	143	4,3	5 600	2 800	5,90	6032-2Z	6032-Z
	240	38	143	143	4,3	–	1 600	5,90	6032-2RS1	6032-RS1

* Cuscinetto SKF Explorer

¹⁾ Per i cuscinetti con un solo schermo o guarnizioni a basso attrito (Z, RZ), sono valide le velocità limite dei cuscinetti aperti

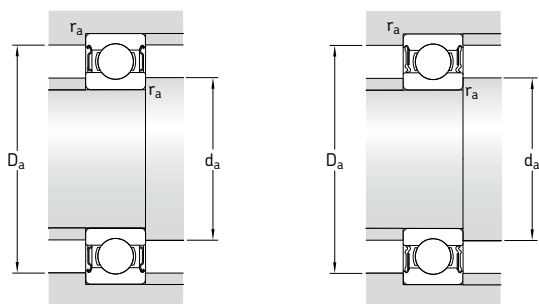

Dimensioni					Dimensioni delle parti che accolgono il cuscinetto				Elementi per il calcolo	
d	d ₁	d ₂	D ₂	r _{1,2} min	d _a min	d _a max	D _a max	r _a max	k _r	f ₀
mm	-	-	-	-	mm	-	-	-	-	-
105	112	-	124	1	110	-	125	1	0,015	13
	-	111	124	1	110	110	125	1	0,015	13
	123	-	147	2	116	-	149	2	0,025	16
	-	117	147	2	116	116	149	2	0,025	16
	131	-	167	2,1	117	-	178	2	0,025	14
-	125	167	2,1	117	124	178	2	0,025	14	
-	-	193	3	119	-	211	2,5	0,03	13	
110	119	-	134	1	115	-	135	1	0,015	14
	-	115	134	1	115	115	135	1	0,015	14
	129	-	155	2	119	-	161	2	0,025	16
	129	-	155	2	119	-	161	2	0,025	16
	138	-	177	2,1	122	-	188	2	0,025	14
120	129	-	144	1	125	-	145	1	0,015	13
	-	125	144	1	125	125	145	1	0,015	13
	139	-	165	2	129	-	171	2	0,025	16
	-	133	165	2	129	132	171	2	0,025	16
	151	-	189	2,1	132	-	203	2	0,025	14
130	140	-	158	1,1	136	-	159	1	0,015	16
	-	137	158	1,1	136	136	159	1	0,015	16
	153	-	182	2	139	-	191	2	0,025	16
	153	-	182	2	139	-	191	2	0,025	16
	161	-	203	3	144	-	216	2,5	0,025	15
140	151	-	167	1,1	146	-	169	1	0,015	16
	-	148	167	1,1	146	147	169	1	0,015	16
	163	-	192	2	149	-	201	2	0,025	16
	-	156	192	2	149	155	201	2	0,025	16
	174	-	205	2,1	160	-	215	2	0,025	16
174	-	205	2,1	160	-	215	2	0,025	16	
160	186	-	219	2,1	169	-	231	2	0,025	16
	-	179	219	2,1	169	178	231	2	0,025	16

Unità cuscinetto a tenuta olio ICOS
d 12 – 30 mm

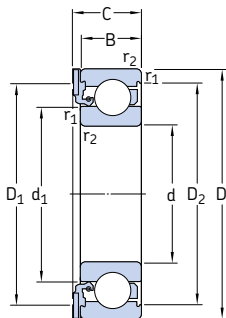

Dimensioni principali				Coeff. di carico		Carico limite di fatica P_u	Velocità limite	Massa	Appellativi
d	D	B	C	dinam. C	stat. C_0				
mm				kN		kN	giri/min.	kg	–
12	32	10	12,6	7,28	3,1	0,132	14 000	0,041	* ICOS-D1B01-TN9
15	35	11	13,2	8,06	3,75	0,16	12 000	0,048	* ICOS-D1B02-TN9
17	40	12	14,2	9,95	4,75	0,2	11 000	0,071	* ICOS-D1B03-TN9
20	47	14	16,2	13,5	6,55	0,28	9 300	0,11	* ICOS-D1B04-TN9
25	52	15	17,2	14,8	7,8	0,335	7 700	0,14	* ICOS-D1B05-TN9
30	62	16	19,4	20,3	11,2	0,475	6 500	0,22	* ICOS-D1B06-TN9

* Cuscinetto SKF Explorer

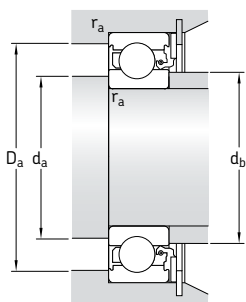

Dimensioni					Dimensioni delle parti che accolgono il cuscinetto				Elementi per il calcolo	
d	d ₁	D ₁	D ₂	r _{1,2} min	d _a max	d _b max	D _a max	r _a max	k _r	f ₀
mm					mm				-	
12	18,4	- ¹⁾	27,4	0,6	16,2	18	27,8	0,6	0,025	12
15	21,7	30,8	30,4	0,6	19,2	21,5	30,8	0,6	0,025	13
17	24,5	35,6	35	0,6	21,2	24	35,8	0,6	0,025	13
20	28,8	42	40,6	1	25,6	28,5	41,4	1	0,025	13
25	34,3	47	46,3	1	30,6	34	46,4	1	0,025	14
30	40,3	55,6	54,1	1	35,6	40	56,4	1	0,025	14

¹⁾ Sezione trasversale interamente in gomma

Cuscinetti radiali ad una corona di sfere, con scanalatura per anello di ancoraggio d 10 – 45 mm

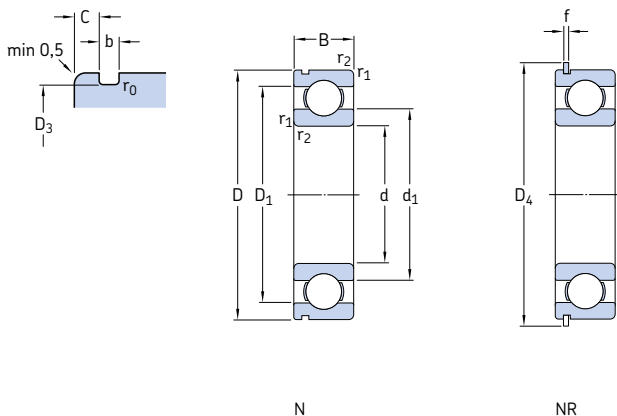

Dimensioni principali			Coeff. di carico		Carico limite di fatica P_u	Velocità di base		Massa	Appellativi		Anello di ancoraggio
d	D	B	dinam.	stat. C_0		Velocità di referenza	Velocità limite		Cuscinetti con scanalatura per anello di ancoraggio	scanalatura ed anello di ancoraggio	
mm			kN		kN	giri/min.		kg	–		
10	30	9	5,4	2,36	0,1	56 000	34 000	0,032	* 6200 N	* 6200 NR	SP 30
12	32	10	7,28	3,1	0,132	50 000	32 000	0,037	* 6201 N	* 6201 NR	SP 32
15	35	11	8,06	3,75	0,16	43 000	28 000	0,045	* 6202 N	* 6202 NR	SP 35
17	40	12	9,95	4,75	0,2	38 000	24 000	0,065	* 6203 N	* 6203 NR	SP 40
	47	14	14,3	6,55	0,275	34 000	22 000	0,12	* 6303 N	* 6303 NR	SP 47
20	42	12	9,5	5	0,212	38 000	24 000	0,069	* 6004 N	* 6004 NR	SP 42
	47	14	13,5	6,55	0,28	32 000	20 000	0,11	* 6204 N	* 6204 NR	SP 47
	52	15	16,8	7,8	0,335	30 000	19 000	0,14	* 6304 N	* 6304 NR	SP 52
25	47	12	11,9	6,55	0,275	32 000	20 000	0,08	* 6005 N	* 6005 NR	SP 47
	52	15	14,8	7,8	0,335	28 000	18 000	0,13	* 6205 N	* 6205 NR	SP 52
	62	17	23,4	11,6	0,49	24 000	16 000	0,23	* 6305 N	* 6305 NR	SP 62
30	55	13	13,8	8,3	0,355	28 000	17 000	0,12	* 6006 N	* 6006 NR	SP 55
	62	16	20,3	11,2	0,475	24 000	15 000	0,20	* 6206 N	* 6206 NR	SP 62
	72	19	29,6	16	0,67	20 000	13 000	0,35	* 6306 N	* 6306 NR	SP 72
35	62	14	16,8	10,2	0,44	24 000	15 000	0,16	* 6007 N	* 6007 NR	SP 62
	72	17	27	15,3	0,655	20 000	13 000	0,29	* 6207 N	* 6207 NR	SP 72
	80	21	35,1	19	0,815	19 000	12 000	0,46	* 6307 N	* 6307 NR	SP 80
	100	25	55,3	31	1,29	16 000	10 000	0,95	6407 N	6407 NR	SP 100
40	68	15	17,8	11,6	0,49	22 000	14 000	0,19	* 6008 N	* 6008 NR	SP 68
	80	18	32,5	19	0,8	18 000	11 000	0,37	* 6208 N	* 6208 NR	SP 80
	90	23	42,3	24	1,02	17 000	11 000	0,63	* 6308 N	* 6308 NR	SP 90
	110	27	63,7	36,5	1,53	14 000	9 000	1,25	6408 N	6408 NR	SP 110
45	75	16	22,1	14,6	0,64	20 000	12 000	0,25	* 6009 N	* 6009 NR	SP 75
	85	19	35,1	21,6	0,915	17 000	11 000	0,41	* 6209 N	* 6209 NR	SP 85
	100	25	55,3	31,5	1,34	15 000	9 500	0,83	* 6309 N	* 6309 NR	SP 100
	120	29	76,1	45	1,9	13 000	8 500	1,55	6409 N	6409 NR	SP 120

* Cuscinetto SKF Explorer

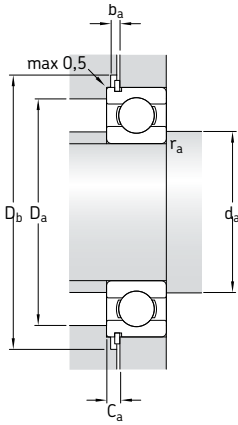

Dimensioni								Dimensioni delle parti che accolgono il cuscinetto							Elementi per il calcolo		
d	d ₁	D ₁	D ₃	D ₄	b	f	C	r _{1,2} min	r ₀ max	d _a min	D _a max	D _b min	b _a min	C _a max	r _a max	k _r	f ₀
mm										mm							-
10	17	23,2	28,17	34,7	1,35	1,12	2,06	0,6	0,4	14,2	25,8	36	1,5	3,18	0,6	0,025	13
12	18,5	25,7	30,15	36,7	1,35	1,12	2,06	0,6	0,4	16,2	27,8	38	1,5	3,18	0,6	0,025	12
15	21,7	29	33,17	39,7	1,35	1,12	2,06	0,6	0,4	19,2	30,8	41	1,5	3,18	0,6	0,025	13
17	24,5	32,7	38,1	44,6	1,35	1,12	2,06	0,6	0,4	21,2	35,8	46	1,5	3,18	0,6	0,025	13
	26,5	37,4	44,6	52,7	1,35	1,12	2,46	1	0,4	22,6	41,4	54	1,5	3,58	1	0,03	12
20	27,2	34,8	39,75	46,3	1,35	1,12	2,06	0,6	0,4	23,2	38,8	48	1,5	3,18	0,6	0,025	14
	28,8	38,5	44,6	52,7	1,35	1,12	2,46	1	0,4	25,6	41,4	54	1,5	3,58	1	0,025	13
	30,4	41,6	49,73	57,9	1,35	1,12	2,46	1,1	0,4	27	45	59	1,5	3,58	1	0,03	12
25	32	40	44,6	52,7	1,35	1,12	2,06	0,6	0,4	28,2	43,8	54	1,5	3,18	0,6	0,025	14
	34,4	44	49,73	57,9	1,35	1,12	2,46	1	0,4	30,6	46,4	59	1,5	3,58	1	0,025	14
	36,6	50,4	59,61	67,7	1,9	1,7	3,28	1,1	0,6	32	55	69	2,2	4,98	1	0,03	12
30	38,2	46,8	52,6	60,7	1,35	1,12	2,06	1	0,4	34,6	50,4	62	1,5	3,18	1	0,025	15
	40,4	51,6	59,61	67,7	1,9	1,7	3,28	1	0,6	35,6	56,4	69	2,2	4,98	1	0,025	14
	44,6	59,1	68,81	78,6	1,9	1,7	3,28	1,1	0,6	37	65	80	2,2	4,98	1	0,03	13
35	43,8	53,3	59,61	67,7	1,9	1,7	2,06	1	0,6	39,6	57,4	69	2,2	3,76	1	0,025	15
	46,9	60,6	68,81	78,6	1,9	1,7	3,28	1	0,6	40,6	66,4	80	2,2	4,98	1	0,025	14
	49,6	65,4	76,81	86,6	1,9	1,7	3,28	1,5	0,6	44	71	88	2,2	4,98	1,5	0,03	13
	57,4	79,5	96,8	106,5	2,7	2,46	3,28	1,5	0,6	46	89	108	3	5,74	1,5	0,035	12
40	49,3	58,8	64,82	74,6	1,9	1,7	2,49	1	0,6	44,6	63,4	76	2,2	4,19	1	0,025	15
	52,6	67,4	76,81	86,6	1,9	1,7	3,28	1,1	0,6	47	73	88	2,2	4,98	1	0,025	14
	56,1	73,8	86,79	96,5	2,7	2,46	3,28	1,5	0,6	49	81	98	3	5,74	1,5	0,03	13
	62,8	87	106,81	116,6	2,7	2,46	3,28	2	0,6	53	97	118	3	5,74	2	0,035	12
45	54,8	65,3	71,83	81,6	1,9	1,7	2,49	1	0,6	49,6	70,4	83	2,2	4,19	1	0,025	15
	57,6	72,4	81,81	91,6	1,9	1,7	3,28	1,1	0,6	52	78	93	2,2	4,98	1	0,025	14
	62,2	82,7	96,8	106,5	2,7	2,46	3,28	1,5	0,6	54	91	108	3	5,74	1,5	0,03	13
	68,9	95,8	115,21	129,7	3,1	2,82	4,06	2	0,6	58	107	131	3,5	6,88	2	0,035	12

Cuscinetti radiali ad una corona di sfere, con scanalatura per anello di ancoraggio d 50 – 90 mm

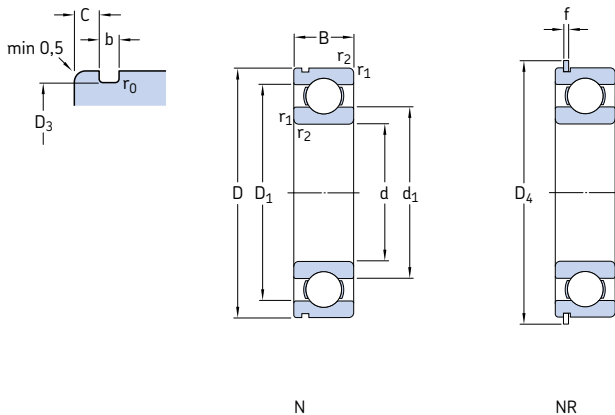

Dimensioni principali			Coeff. di carico		Carico limite di fatica P_u	Velocità di base		Massa	Appellativi		Anello di ancoraggio	
d	D	B	dinam.	stat.		Velocità di referenza	Velocità limite		Cuscinetti con scanalatura per anello di ancoraggio	scanalatura ed anello di ancoraggio		
mm			kN	C_0	kN	giri/min.		kg	–			
50	80	16	22,9	16	0,71	18 000	11 000	0,26	* 6010 N	* 6010 NR	SP 80	
	90	20	37,1	23,2	0,98	15 000	10 000	0,46	* 6210 N	* 6210 NR	SP 90	
	110	27	65	38	1,6	13 000	8 500	1,05	* 6310 N	* 6310 NR	SP 110	
	130	31	87,1	52	2,2	12 000	7 500	1,90	* 6410 N	* 6410 NR	SP 130	
55	90	18	29,6	21,2	0,9	16 000	10 000	0,39	* 6011 N	* 6011 NR	SP 90	
	100	21	46,2	29	1,25	14 000	9 000	0,61	* 6211 N	* 6211 NR	SP 100	
	120	29	74,1	45	1,9	12 000	8 000	1,35	* 6311 N	* 6311 NR	SP 120	
	140	33	99,5	62	2,6	11 000	7 000	2,30	* 6411 N	* 6411 NR	SP 140	
60	95	18	30,7	23,2	0,98	15 000	9 500	0,42	* 6012 N	* 6012 NR	SP 95	
	110	22	55,3	36	1,53	13 000	8 000	0,78	* 6212 N	* 6212 NR	SP 110	
	130	31	85,2	52	2,2	11 000	7 000	1,70	* 6312 N	* 6312 NR	SP 130	
	150	35	108	69,5	2,9	10 000	6 300	2,75	* 6412 N	* 6412 NR	SP 150	
65	100	18	31,9	25	1,06	14 000	9 000	0,44	* 6013 N	* 6013 NR	SP 100	
	120	23	58,5	40,5	1,73	12 000	7 500	0,99	* 6213 N	* 6213 NR	SP 120	
	140	33	97,5	60	2,5	10 000	6 700	2,10	* 6313 N	* 6313 NR	SP 140	
	160	37	119	78	3,15	9 500	6 000	3,30	* 6413 N	* 6413 NR	SP 160	
70	110	20	39,7	31	1,32	13 000	8 000	0,60	* 6014 N	* 6014 NR	SP 110	
	125	24	63,7	45	1,9	11 000	7 000	1,05	* 6214 N	* 6214 NR	SP 125	
	150	35	111	68	2,75	9 500	6 300	2,50	* 6314 N	* 6314 NR	SP 150	
	75	115	20	41,6	33,5	1,43	12 000	7 500	0,64	* 6015 N	* 6015 NR	SP 115
130		25	68,9	49	2,04	10 000	6 700	1,20	* 6215 N	* 6215 NR	SP 130	
160		37	119	76,5	3	9 000	5 600	3,00	* 6315 N	* 6315 NR	SP 160	
80		125	22	49,4	40	1,66	11 000	7 000	0,85	* 6016 N	* 6016 NR	SP 125
	140	26	72,8	55	2,2	9 500	6 000	1,40	* 6216 N	* 6216 NR	SP 140	
	85	130	22	52	43	1,76	11 000	6 700	0,89	* 6017 N	* 6017 NR	SP 130
		150	28	87,1	64	2,5	9 000	5 600	1,80	* 6217 N	* 6217 NR	SP 150
90	140	24	60,5	50	1,96	10 000	6 300	1,15	* 6018 N	* 6018 NR	SP 140	
	160	30	101	73,5	2,8	8 500	5 300	2,15	* 6218 N	* 6218 NR	SP 160	

* Cuscinetto SKF Explorer

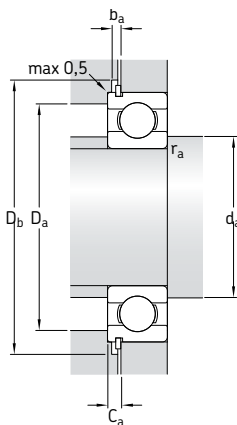

Dimensioni										Dimensioni delle parti che accolgono il cuscinetto						Elementi per il calcolo	
d	d ₁	D ₁	D ₃	D ₄	b	f	C	r _{1,2} min	r ₀ max	d _a min	D _a max	D _b min	b _a min	C _a max	r _a max	k _r	f ₀
mm										mm						-	
50	59,8	70,3	76,81	86,6	1,9	1,7	2,49	1	0,6	54,6	75,4	88	2,2	4,19	1	0,025	15
	62,5	77,4	86,79	96,5	2,7	2,46	3,28	1,1	0,6	57	83	98	3	5,74	1	0,025	14
	68,8	91,1	106,81	116,6	2,7	2,46	3,28	2	0,6	61	99	118	3	5,74	2	0,03	13
55	75,5	104	125,22	139,7	3,1	2,82	4,06	2,1	0,6	64	116	141	3,5	6,88	2	0,035	12
	66,3	78,7	86,79	96,5	2,7	2,46	2,87	1,1	0,6	61	84	98	3	5,33	1	0,025	15
	69,1	85,8	96,8	106,5	2,7	2,46	3,28	1,5	0,6	64	91	108	3	5,74	1,5	0,025	14
60	75,3	99,5	115,21	129,7	3,1	2,82	4,06	2	0,6	66	109	131	3,5	6,88	2	0,03	13
	81,6	113	135,23	149,7	3,1	2,82	4,9	2,1	0,6	69	126	151	3,5	7,72	2	0,035	12
	71,3	83,7	91,82	101,6	2,7	2,46	2,87	1,1	0,6	66	87	103	3	5,33	1	0,025	16
65	75,5	94,6	106,81	116,6	2,7	2,46	3,28	1,5	0,6	69	101	118	3	5,74	1,5	0,025	14
	81,9	108	125,22	139,7	3,1	2,82	4,06	2,1	0,6	72	118	141	3,5	6,88	2	0,03	13
	88,1	122	145,24	159,7	3,1	2,82	4,9	2,1	0,6	74	136	162	3,5	7,72	2	0,035	12
70	76,3	88,7	96,8	106,5	2,7	2,46	2,87	1,1	0,6	71	94	108	3	5,33	1	0,025	16
	83,3	102	115,21	129,7	3,1	2,82	4,06	1,5	0,6	74	111	131	3,5	6,88	1,5	0,025	15
	88,4	116	135,23	149,7	3,1	2,82	4,9	2,1	0,6	77	128	151	3,5	7,72	2	0,03	13
75	94	131	155,22	169,7	3,1	2,82	4,9	2,1	0,6	79	146	172	3,5	7,72	2	0,035	12
	82,9	97,2	106,81	116,6	2,7	2,46	2,87	1,1	0,6	76	104	118	3	5,33	1	0,025	16
	87,1	108	120,22	134,7	3,1	2,82	4,06	1,5	0,6	79	116	136	3,5	6,88	1,5	0,025	15
80	95	125	145,24	159,7	3,1	2,82	4,9	2,1	0,6	82	138	162	3,5	7,72	2	0,03	13
	87,9	102	111,81	121,6	2,7	2,46	2,87	1,1	0,6	81	109	123	3	5,33	1	0,025	16
	92,1	113	125,22	139,7	3,1	2,82	4,06	1,5	0,6	84	121	141	3,5	6,88	1,5	0,025	15
85	101	133	155,22	169,7	3,1	2,82	4,9	2,1	0,6	87	148	172	3,5	7,72	2	0,03	13
	94,4	111	120,22	134,7	3,1	2,82	2,87	1,1	0,6	86	119	136	3,5	5,69	1	0,025	16
	101	122	135,23	149,7	3,1	2,82	4,9	2,1	0,6	91	129	151	3,5	7,72	2	0,025	15
90	99,4	116	125,22	139,7	3,1	2,82	2,87	1,1	0,6	91	124	141	3,5	5,69	1	0,025	16
	106	130	145,24	159,7	3,1	2,82	4,9	2	0,6	96	139	162	3,5	7,72	2	0,025	15
	106	124	135,23	149,7	3,1	2,82	3,71	1,5	0,6	97	133	151	3,5	6,53	1,5	0,025	16
90	113	138	155,22	169,7	3,1	2,82	4,9	2	0,6	101	149	172	3,5	7,72	2	0,025	15

Cuscinetti radiali ad una corona di sfere, con scanalatura per anello di ancoraggio
d 95 – 120 mm

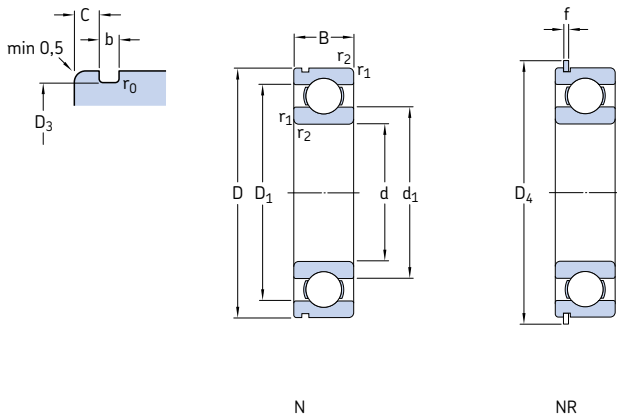

Dimensioni principali			Coeff. di carico		Carico limite di fatica P_u	Velocità di base		Massa	Appellativi		
d	D	B	dinam.	stat. C_0		Velocità di referenza	Velocità limite		Cuscinetti con scanalatura per anello di ancoraggio	scanalatura ed anello di ancoraggio	Anello di ancoraggio
mm			kN		kN	giri/min.		kg	-		
95	170	32	114	81,5	3	8 000	5 000	2,60	* 6219 N	* 6219 NR	SP 170
100	150	24	63,7	54	2,04	9 500	5 600	1,25	* 6020 N	* 6020 NR	SP 150
	180	34	127	93	3,35	7 500	4 800	3,15	* 6220 N	* 6220 NR	SP 180
105	160	26	76,1	65,5	2,4	8 500	5 300	1,60	* 6021 N	* 6021 NR	SP 160
110	170	28	85,2	73,5	2,6	8 000	5 000	1,95	* 6022 N	* 6022 NR	SP 170
120	180	28	88,4	80	2,75	7 500	4 800	2,05	* 6024 N	* 6024 NR	SP 180

* Cuscinetto SKF Explorer

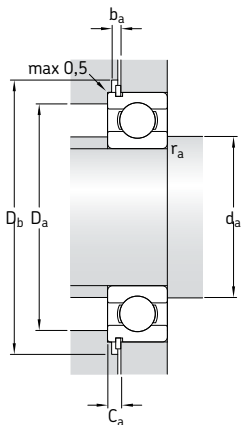

Dimensioni										Dimensioni delle parti che accolgono il cuscinetto						Elementi per il calcolo	
d	$\underline{d_1}$	$\underline{D_1}$	D_3	D_4	b	f	C	$r_{1,2}$ min	r_0 max	d_a min	D_a max	D_b min	b_a min	C_a max	r_a max	k_r	f_0
mm										mm						-	
95	118	146	163,65	182,9	3,5	3,1	5,69	2,1	0,6	107	158	185	4	8,79	2	0,025	14
100	116 125	134 155	145,24 173,66	159,7 192,9	3,1 3,5	2,82 3,1	3,71 5,69	1,5 2,1	0,6	107 112	143 168	162 195	3,5 4	6,53 8,79	1,5 2	0,025 0,025	16 14
105	123	143	155,22	169,7	3,1	2,82	3,71	2	0,6	114	151	172	3,5	6,53	2	0,025	16
110	129	151	163,65	182,9	3,5	3,1	3,71	2	0,6	119	161	185	4	6,81	2	0,025	16
120	139	161	173,66	192,9	3,5	3,1	3,71	2	0,6	129	171	195	4	6,81	2	0,025	16

Cuscinetti radiali ad una corona di sfere, con schermo(i) e anello di ancoraggio d 10 – 60 mm

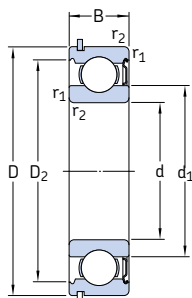
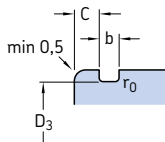

ZNR

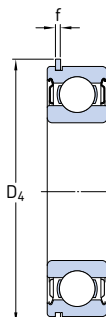

ZZNR

Dimensioni principali			Coeff. di carico dinam.	Carico stat.	Carico limite di fatica	Velocità di base		Massa	Appellativi	Anello di ancoraggio	
d	D	B	C	C ₀	P _u	Velocità di referenza	Velocità limite ¹⁾	kg	Cuscinetti con scanalatura ed anello di ancoraggio con uno schermo	con due schermi	
mm			kN		kN	giri/min.			–		
10	30	9	5,4	2,36	0,1	56 000	34 000	0,032	* 6200-ZNR	* 6200-ZZNR	SP 30
12	32	10	7,28	3,1	0,132	5 0000	32 000	0,037	* 6201-ZNR	* 6201-ZZNR	SP 32
15	35	11	8,06	3,75	0,16	43 000	28 000	0,045	* 6202-ZNR	* 6202-ZZNR	SP 35
17	40	12	9,95	4,75	0,2	38 000	24 000	0,065	* 6203-ZNR	* 6203-ZZNR	SP 40
	47	14	14,3	6,55	0,275	34 000	22 000	0,12	* 6303-ZNR	* 6303-ZZNR	SP 47
20	42	12	9,95	5	0,212	38 000	24 000	0,069	* 6004-ZNR	* 6004-ZZNR	SP 42
	47	14	13,5	6,55	0,28	32 000	20 000	0,11	* 6204-ZNR	* 6204-ZZNR	SP 47
	52	15	16,8	7,8	0,335	3 0000	19 000	0,14	* 6304-ZNR	* 6304-ZZNR	SP 52
25	47	12	11,9	6,55	0,275	32 000	20 000	0,08	* 6005-ZNR	* 6005-ZZNR	SP 47
	52	15	14,8	7,8	0,335	28 000	18 000	0,13	* 6205-ZNR	* 6205-ZZNR	SP 52
	62	17	23,4	11,6	0,49	24 000	16 000	0,23	* 6305-ZNR	* 6305-ZZNR	SP 62
30	62	16	20,3	11,2	0,475	24 000	15 000	0,20	* 6206-ZNR	* 6206-ZZNR	SP 62
	72	19	29,6	16	0,67	2 0000	13 000	0,35	* 6306-ZNR	* 6306-ZZNR	SP 72
35	72	17	27	15,3	0,655	2 0000	13 000	0,29	* 6207-ZNR	* 6207-ZZNR	SP 72
	80	21	35,1	19	0,815	19 000	12 000	0,46	* 6307-ZNR	* 6307-ZZNR	SP 80
40	80	18	32,5	19	0,8	18 000	11 000	0,37	* 6208-ZNR	* 6208-ZZNR	SP 80
	90	23	42,3	24	1,02	17 000	11 000	0,63	* 6308-ZNR	* 6308-ZZNR	SP 90
45	85	19	35,1	21,6	0,915	17 000	11 000	0,41	* 6209-ZNR	* 6209-ZZNR	SP 85
	100	25	55,3	31,5	1,34	15 000	9 500	0,83	* 6309-ZNR	* 6309-ZZNR	SP 100
50	90	20	37,1	23,2	0,98	15 000	10 000	0,46	* 6210-ZNR	* 6210-ZZNR	SP 90
	110	27	65	38	1,6	13 000	8 500	1,05	* 6310-ZNR	* 6310-ZZNR	SP 110
55	100	21	46,2	29	1,25	14 000	9 000	0,61	* 6211-ZNR	* 6211-ZZNR	SP 100
	120	29	74,1	45	1,9	12 000	8 000	1,35	* 6311-ZNR	* 6311-ZZNR	SP 120
60	110	22	55,3	36	1,53	13 000	8 000	0,78	* 6212-ZNR	* 6212-ZZNR	SP 110
	130	31	85,2	52	2,2	11 000	7 000	1,70	* 6312-ZNR	* 6312-ZZNR	SP 130

* Cuscinetto SKF Explorer

¹⁾ Per le esecuzioni ZZ, le velocità limite corrispondono a circa l'80 % del valore indicato

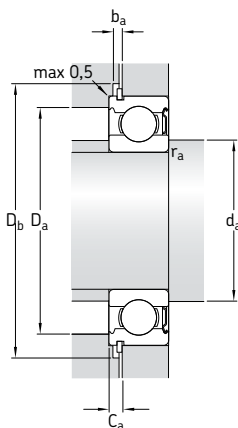

Dimensioni										Dimensioni delle parti che accolgono il cuscinetto						Elementi per il calcolo	
d	d ₁	D ₂	D ₃	D ₄	b	f	C	r _{1,2} min	r ₀ max	d _a min	D _a max	D _b min	b _a min	C _a max	r _a max	k _r	f ₀
mm										mm						-	
10	17	24,8	28,17	34,7	1,35	1,12	2,06	0,6	0,4	14,2	25,8	36	1,5	3,18	0,6	0,025	13
12	18,5	27,4	30,15	36,7	1,35	1,12	2,06	0,6	0,4	16,2	27,8	38	1,5	3,18	0,6	0,025	12
15	21,7	30,4	33,17	39,7	1,35	1,12	2,06	0,6	0,4	19,2	30,8	41	1,5	3,18	0,6	0,025	13
17	24,5 26,5	35 39,7	38,1 44,6	44,6 52,7	1,35 1,35	1,12 1,12	2,06 2,46	0,6 1	0,4 0,4	21,2 22,6	35,8 41,4	46 54	1,5 1,5	3,18 3,58	0,6 1	0,025 0,03	13 12
20	27,2 28,8 30,4	37,2 40,6 44,8	39,75 44,6 49,73	46,3 52,7 57,9	1,35 1,35 1,35	1,12 1,12 1,12	2,06 2,46 2,46	0,6 1 1,1	0,4 0,4 0,4	23,2 25,6 27	38,8 41,4 45	48 54 59	1,5 1,5 1,5	3,18 3,58 3,58	0,6 1 1	0,025 0,025 0,03	14 13 12
25	32 34,4 36,6	42,2 46,3 52,7	44,6 49,73 59,61	52,7 57,9 67,7	1,35 1,35 1,9	1,12 1,12 1,7	2,06 2,46 3,28	0,6 1 1,1	0,4 0,4 0,6	28,2 30,6 32	43,8 46,4 55	54 59 69	1,5 1,5 2,2	3,18 3,58 4,98	0,6 1 1	0,025 0,025 0,03	14 14 12
30	40,4 44,6	54,1 61,9	59,61 68,81	67,7 78,6	1,9 1,9	1,7 1,7	3,28 3,28	1 1,1	0,6 0,6	35,6 37	56,4 65	69 80	2,2 2,2	4,98 4,98	1 1	0,025 0,03	14 13
35	46,9 49,6	62,7 69,2	68,81 76,81	78,6 86,6	1,9 1,9	1,7 1,7	3,28 3,28	1 1,5	0,6 0,6	40,6 44	66,4 71	80 88	2,2 2,2	4,98 4,98	1 1,5	0,025 0,03	14 13
40	52,6 56,1	69,8 77,7	76,81 86,79	86,6 96,5	1,9 2,7	1,7 2,46	3,28 3,28	1,1 1,5	0,6 0,6	47 49	73 81	88 98	2,2 3	4,98 5,74	1 1,5	0,025 0,03	14 13
45	57,6 62,2	75,2 86,7	81,81 96,8	91,6 106,5	1,9 2,7	1,7 2,46	3,28 3,28	1,1 1,5	0,6 0,6	52 54	78 91	93 108	2,2 3	4,98 5,74	1 1,5	0,025 0,03	14 13
50	62,5 68,8	81,6 95,2	86,79 106,81	96,5 116,6	2,7 2,7	2,46 2,46	3,28 3,28	1,1 2	0,6 0,6	57 61	83 99	98 118	3 3	5,74 5,74	1 2	0,025 0,03	14 13
55	69,1 75,3	89,4 104	96,8 115,21	106,5 129,7	2,7 3,1	2,46 2,82	3,28 4,06	1,5 2	0,6 0,6	64 66	91 109	108 131	3 3,5	5,74 6,88	1,5 2	0,025 0,03	14 13
60	75,5 81,9	98 112	106,81 125,22	116,6 139,7	2,7 3,1	2,46 2,82	3,28 4,06	1,5 2,1	0,6 0,6	69 72	101 118	118 141	3 3,5	5,74 6,88	1,5 2	0,025 0,03	14 13

Cuscinetti radiali ad una corona di sfere, con schermo(i) e anello di ancoraggio
d 65 – 70 mm

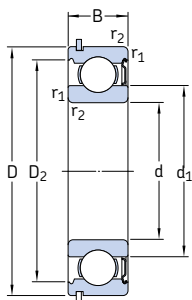
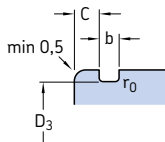

ZNR

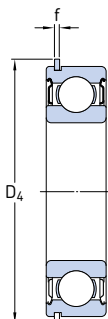

ZZNR

Dimensioni principali			Coeff. di carico		Carico limite di fatica P_u	Velocità di base		Massa	Appellativi		Anello di ancoraggio
d	D	B	dinam.	stat.		Velocità di referenza	Velocità limite ¹⁾		Cuscinetti con scanalatura ed anello di ancoraggio con uno schermo	Cuscinetti con due schermi	
mm			kN		kN	giri/min.		kg	-		
65	120	23	58,5	40,5	1,73	12 000	7 500	0,99	* 6213-ZNR	* 6213-ZZNR	SP 120
	140	33	97,5	60	2,5	1 0000	6 700	2,10	* 6313-ZNR	* 6313-ZZNR	SP 140
70	125	24	63,7	45	1,9	11 000	7 000	1,05	* 6214-ZNR	* 6214-ZZNR	SP 125
	150	35	111	68	2,75	9 500	6 300	2,50	* 6314-ZNR	* 6314-ZZNR	SP 150

* Cuscinetto SKF Explorer

¹⁾ Per le esecuzioni ZZ, le velocità limite corrispondono a circa l'80 % del valore indicato

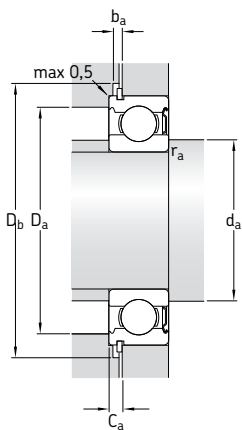

Dimensioni										Dimensioni delle parti che accolgono il cuscinetto						Elementi per il calcolo	
d	d_1	D_2	D_3	D_4	b	f	C	$r_{1,2}$ min	r_0 max	d_a min	D_a max	D_b min	b_a min	C_a max	r_a max	k_r	f_0
mm										mm						-	
65	83,3	106	115,21	129,7	3,1	2,82	4,06	1,5	0,6	74	111	131	3,5	6,88	1,5	0,025	15
	88,4	121	135,23	149,7	3,1	2,82	4,9	2,1	0,6	77	128	151	3,5	7,72	2	0,03	13
70	87,1	111	120,22	134,7	3,1	2,82	4,06	1,5	0,6	79	116	136	3,5	6,88	1,5	0,025	15
	95	130	145,24	159,7	3,1	2,82	4,9	2,1	0,6	82	138	162	3,5	7,72	2	0,03	13