

NINFA-NK

2 ANNI
DI GARANZIA

Pompe centrifughe autoaspiranti KRIPSOL, serie NINFA. Corpo in materiale termoplastico stampato. Girante in Noryl con fibra di vetro. Cestello del pre-filtro in materiale plastico stampato di colore bianco. Tappo del prefiltro in policarbonato trasparente con sistema di apertura e chiusura tramite viti in AISI 304 a manopole e o-ring. È possibile utilizzare questa pompa con acqua di mare.



Bocchettoni non inclusi

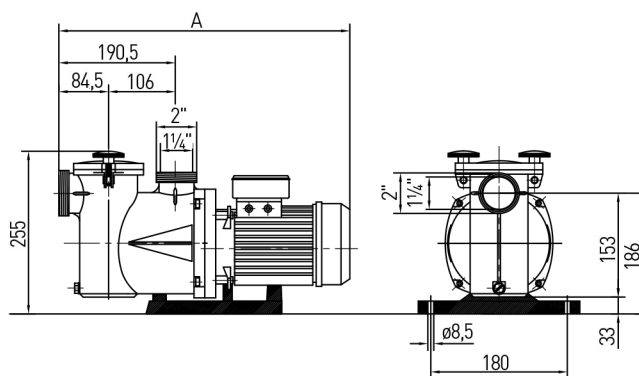

CODICE	RIF. KRIPSOL	P2 [Hp]	P1 [kW]	PORTATA [m³/h]	A [mm]	PESO [kg]	ALIMENTAZIONE
010101021000	NK 25 M	0,25	0,27	4,0	422	5,6	230 V MONOFASE
010101121000	NK 33 M	0,33	0,36	6,4	422	6,0	230 V MONOFASE
010101221000	NK 51 M	0,50	0,53	7,5	422	6,3	230 V MONOFASE

P2= Potenza Nominale - P1= Potenza Assorbita - Valore di riferimento su 8 m.c.a.

SPECIFICHE TECNICHE

TEMPERATURA MASSIMA / PRESSIONE MASSIMA	50 °C / 2,5 bar
TENUTA MECCANICA	AISI 316, ADATTO PER ACQUA DI MARE
SPECIFICHE DEL MOTORE	CLASS F, IP55, 50 Hz, 2.850 rpm
CORPO / GIRANTE / CESTELLO / COPERCHIO	PP / NORYL / PP / PC
CONNESSIONE	F 1 1/4" - M 2"

CURVA DI LAVORO NINFA-NK

